

Solución de Problemas

SÍNTOMA	POSIBLES CAUSAS	SOLUCIÓN
El sistema de deslizamiento no hace ruido y no sube ni baja	<ul style="list-style-type: none"> No está conectado a la corriente eléctrica El cable no está conectado a la fuente de poder La fuente de poder no está conectada a la alimentación eléctrica del sistema de deslizamiento El interruptor de dirección se encuentra en neutral Las terminales en la caja del motor no están bien conectadas La fuente de poder tiene mal funcionamiento 	<ul style="list-style-type: none"> Conecte el soporte a la corriente eléctrica Conecte el cable a la fuente de poder Conecte la fuente de poder a la alimentación eléctrica del sistema de deslizamiento Presione hacia arriba o hacia abajo el interruptor de dirección Apriete las terminales Reemplace la fuente de poder
El motor funciona pero el sistema de deslizamiento no sube ni baja	<ul style="list-style-type: none"> El sistema de deslizamiento tiene alguna obstrucción El sistema de deslizamiento ha sobrepasado el rango permitido Los engranes y las ruedas dentadas no se mueven libremente El sistema de liberación y el bloqueo de freno del sistema de deslizamiento está asegurado Mala conexión en el motor para realizar los cambios 	<ul style="list-style-type: none"> Invierta la dirección del sistema de deslizamiento y retire la obstrucción Invierta la dirección del sistema de deslizamiento Retire la obstrucción en los engranes y ruedas dentadas Afloje la palanca de liberación para liberar el freno e bloqueo Alinea las partes planas del eje del motor y el eje del engrane con la ubicación de atornillamiento y atornilla los tornillos
La cadena golpea el brazo vertical	La cadena está muy floja	Ajuste la cadena utilizando los tensores de cadena
El sistema de deslizamiento cambia la dirección lentamente	La cadena está muy floja	Ajuste la cadena utilizando los tensores de cadena
El sistema de deslizamiento cae ligeramente mientras va bajando	La cadena está muy floja	Ajuste la cadena utilizando los tensores de cadena
El sistema de deslizamiento vibra ligeramente mientras está en movimiento	Los baleros están desgastados	Ajuste el juego de tornillos en el sistema de deslizamiento (bandeja lateral)
El motor en el sistema de deslizamiento es muy lento y suena entrecortado	La cadena está muy apretada	Ajuste la cadena utilizando los tensores para aflojar la cadena
Se escucha un ruido debajo de la cubierta del sistema de deslizamiento	La cadena está muy apretada	Ajuste la cadena utilizando los tensores para aflojar la cadena
La bandeja portaherramientas está floja	Los tornillos en la bandeja portaherramientas están flojos	Apriete los cuatro tornillos que se encuentran debajo de la bandeja porta herramientas
La barra vertical se inclina mientras usa el soporte	<ul style="list-style-type: none"> Los tornillos de la barra vertical, los soportes y la base no están apretados. La base no está nivelada. 	<ul style="list-style-type: none"> Apriete los tornillos que conectan la barra vertical, los soportes y la base Ajuste el juego de tornillos niveladores
Tubo superior se mueve en el engrane o hace ruido cuando el engrane esta en movimiento	El tornillo de arriba esta suelto	Aplicar fuerza suficiente para enroscar y apretar rosca de tubo superior a 50 NM (37 ft-lbs.)
El USB no carga el dispositivo conectado	<ul style="list-style-type: none"> No esta conectado al enchufe El cordon no esta conectado a la fuente de luz. El cordon de electricidad no esta conectado a la rueda de ensamble Fuente de carga de terminal USB no esta sujeta fijamente Tarjeta USB esta dañada o no funciona bien 	<ul style="list-style-type: none"> Conectalo al enchufe Conecta cordon a la fuente de luz Conecta la fuente de luz a la rueda de ensamble Empuja la fuente de luz a la terminal de la tarjeta de USB Reemplaza la tarjeta de USB

NOTAS IMPORTANTES:

SIEMPRE DESCONECTE EL PRS-33.2 DE LA CORRIENTE ELÉCTRICA ANTES DE CUALQUIER AJUSTE, MANTENIMIENTO O REPARACIÓN. NUNCA UTILICE EL PRS-33.2 SI LA CUBIERTA DEL SISTEMA DE DESLIZAMIENTO NO SE ENCUENTRA INSTALADA.

PRS-33.2 Power Lift Repair Stand

Designed for professional bike mechanics, the PRS-33.2 combines a massive upright, versatile clamping system and smooth operating electric motor to create a rigid workstation that offers effortless height adjustment for bikes up to 120 lbs. Please read instructions carefully and completely before assembling the PRS-33.2. All users should read and understand the safety precautions and operating instructions before use.

IMPORTANT SAFETY PRECAUTIONS

- Use common sense, stay alert and understand all assembly, operation and safety instructions.
- The PRS-33.2 must be plugged into a properly installed and grounded outlet. Consult a qualified electrician if there is any question regarding the appropriateness of the outlet. If an extension cord is used, inspect to make sure it is in good condition. A damaged extension cord should be replaced.
- Unplug the PRS-33.2 from the electrical outlet before any cleaning, adjustment, maintenance or repair tasks are performed.
- Do not use the PRS-33.2 in wet or damp locations.
- The PRS-33.2 is intended for indoor use only.
- Do not use the PRS-33.2 around flammable liquids or gases.
- Never operate the PRS-33.2 without the cover installed on the carriage assembly. Anything (including fingers, hair, clothing, etc.) that comes in contact with the carriage's gears and sprockets when in operation will be crushed, ripped, torn and/or removed.
- Do not wear loose clothing, gloves, neck ties, jewelry or anything else that could get caught in moving parts. Long hair should be contained.
- People not using the PRS-33.2 should be kept at a safe distance.
- Keep work area around PRS-33.2 clean and free of clutter.
- Do not modify the PRS-33.2.
- Do not stand on or hang on the PRS-33.2.
- The PRS-33.2 is designed to hold bicycles during assembly and repair. Do not use for any other purpose.
- Regularly inspect the PRS-33.2 and repair or replace worn or damaged parts before use.
- Do not operate the PRS-33.2 while under the influence of drugs, alcohol or medication.

PRS-33.2 Pied De Reparation Electrique

Conçu pour les mécaniciens de cycle professionnels, le PRS-33.2 combine un mat robuste, une pince ferme et un moteur électrique souple, afin de créer un poste de travail rigide et un ajustement en hauteur sans effort de vélos jusqu'à 120 lbs (54.5kg). Merci de lire cette notice avec attention et dans son intégralité avant d'assembler le PRS-33.2. Tout utilisateur doit lire et comprendre les précautions d'emploi instructions d'utilisation avant de manipuler l'appareil.

PRECAUTIONS D'EMPLOI IMPORTANTES

- Utiliser le sens commun, rester alerte et bien comprendre l'ensemble de l'assemblage, des consignes d'utilisation et des précautions d'emploi.
- Le PRS-33.2 doit être branché sur une prise aux normes et reliée à la terre. Consulter un électricien qualifié si vous avez le moindre doute concernant l'installation électrique. Si une rallonge est utilisée, bien l'inspecter afin de s'assurer qu'elle est en parfait état. Une rallonge abimée devrait être remplacée.
- Débrancher le PRS-33.2 de la prise avant toute intervention de nettoyage, ajustement, maintenance ou réparation.
- Ne pas utiliser le PRS-33.2 dans un endroit humide ou proche de l'eau.
- Le PRS-33.2 est prévu pour une utilisation en intérieur uniquement.
- Ne pas utiliser le PRS-33.2 autour de liquides inflammables ou de gaz.
- Ne jamais faire fonctionner le PRS-33.2 sans le couvercle en place sur le bras. Tout objet (incluant les doigts, les cheveux, les vêtements, etc.) entrant en contact avec les pignons et mécanismes intérieurs du bras motorisé lorsque celui-ci est en fonctionnement sera écrasé, déchiré, déchi-

queté et/ou arraché.

- Ne pas porter des vêtements lâches gants, cravates, bijoux ou autre chose qui pourrait être accroché par les pièces en mouvement. Les cheveux longs ne sont pas conseillés.
- Les personnes n'utilisant pas les PRS-33.2 devraient être tenues à distance de sécurité.
- Garder l'espace de travail autour du PRS-33.2 libre d'encombrement et propre.
- Ne pas modifier le PRS-33.2.
- Ne pas se tenir debout sur ou se pendre au PRS-33.2.
- Le PRS-33.2 est conçu pour tenir des vélos durant le montage ou une réparation. Ne pas utiliser à toutes autres fins.
- Inspecter régulièrement le PRS-33.2 et réparer ou remplacer les pièces endommagées avant utilisation.
- Ne pas utiliser le PRS-33.2 lorsque sous l'influence de drogues, alcool ou médicament.

PRS-33.2 Werkstattmontageständer mit E-Lift

Entwickelt für professionelle Fahrradmechaniker, der PRS-33.2 kombiniert ein massives aufrechtes, vielseitiges Klemmsystem und einen leichtgängigen Elektromotor zu einem stabilen Arbeitsplatz, der eine mühelose Höhenverstellung für Fahrräder bis 54KG (120 lbs) bietet. Bitte lesen Sie die Anleitung vor der Montage des PRS-33.2 sorgfältig und vollständig durch. Alle Benutzer sollten die Sicherheitshinweise und die Betriebsanleitung vor der Verwendung lesen und verstehen.

WICHTIGE SICHERHEITSHINWEISE

- Verwenden Sie gesunden Menschenverstand, bleiben Sie wachsam und achten Sie auf alle Montage-, Bedienungs- und Sicherheitshinweise.
- Der PRS-33.2 muss an eine ordnungsgemäß installierte und geerdete Steckdose angeschlossen werden. Wenden Sie sich bei Fragen zur Eigenschaft der Steckdose an einen qualifizierten Elektriker. Wenn ein Verlängerungskabel verwendet wird, prüfen Sie, ob es in gutem Zustand ist. Ein beschädigtes Verlängerungskabel sollte ausgetauscht werden.
- Ziehen Sie den Netzstecker des PRS-33.2 aus der Steckdose, bevor Reinigungs-, Einstellungs-, Wartungs- oder Reparaturarbeiten durchgeführt werden.
- Verwenden Sie den PRS-33.2 nicht in nassen oder feuchten Umgebungen.
- Der PRS-33.2 ist nur für den Innenbereich bestimmt.
- Verwenden Sie den PRS-33.2 nicht in der Nähe von brennbaren Flüssigkeiten oder Gasen.
- Betreiben Sie den PRS-33.2 niemals ohne die auf der Schlittenbaugruppe montierten Schutzabdeckung. Alles (einschließlich Finger, Haare, Kleidung usw.), das während des Betriebs mit den Zahnrädern und Kettenrädern des Schlittens in Berührung kommt, wird zerquetscht, zerrissen, abgerissen und/oder abgetrennt.
- Tragen Sie keine lose Kleidung, Handschuhe, Halsbänder, Schmuck oder etwas anderes, das sich in beweglichen Teilen verfangen könnte. Lange Haare sollten nicht offen getragen werden und hinter dem Körper fixiert werden.
- Personen die den PRS-33.2 nicht nutzen, sollten einen Sicherheitsabstand halten.
- Den Arbeitsbereich um PRS-33.2 herum sauber und frei von Unordnung halten.
- Modifizieren Sie den PRS-33.2 nicht.
- Nicht auf dem PRS-33.2 stellen oder hängen.
- Der PRS-33.2 wurde entwickelt um Fahrräder während der Montage und Reparatur auf einer komfortablen Arbeitshöhe zu halten. Nicht für andere Zwecke verwenden.
- Überprüfen Sie regelmäßig den PRS-33.2 und reparieren oder ersetzen Sie abgenutzte oder beschädigte Teile vor dem Gebrauch.
- Betreiben Sie den PRS-33.2 nicht unter dem Einfluss von Drogen, Alkohol oder Medikamenten.

PRS-33.2 Soporte de Reparacion Mecanico con elevador

Diseñado para mecanicos de bicis profesionales, el PRS-33.2 combina una gran Altura vertical, un Sistema versatile para sujetar y un motor electrico con movimientos controlados para crear una estacion de trabajo fuerte que ofrece ajustes de Alturas y sin esfuerzos para bicis de hasta 120 lbs. Por favor lea las Instrucciones con cuidado y por complete antes de ensamblar el PRS-33.2. Todos los usuarios deben de leer y entender las medidas de seguridad e Instrucciones de operacion antes de usar.

MEDIDAS DE SEGURIDAD IMPORTANTES

- Usa sentido comun, mantente alerta y entiende el ensamble, operacion de la maquina y las Instrucciones de medidas de seguridad.
- El PRS-33.2 tiene que estar conectado a un enchufe instalado correctamente con su tierra respectivamente. Consulte a un electricista calificado si surge alguna duda pertinente a la integridad del enchufe. Si se usa una extension, inspecciona que este en buen estado. Una extension dañada debe de ser remplazada
- Desenchufa el PRS-33.2 del enchufe antes de limpiar, ajustar, darle mantenimiento o reparaciones.
- No uses el PRS-33.2 en lugares mojados o humedos.
- El PRS-33.2 es diseñado para uso bajo techo.
- No uses el PRS-33.2 cerca de liquidos inflamables o gases.
- Nunca operes el PRS-33.2 sin la cobertura instalada en el mecanismo de movimiento. Todo (incluyendo dedos, pelo, ropa, etc...) que tenga contacto con la rueda y piñones cuando en operacion seran demolidos, jalados, arrebataados y/o removidos.
- No uses ropa olgada, guantes, corbatas, joyas o cualquier cosa que se pueda atorar en las partes que se mueven. Cabello largo debe de estar atado y contenido.
- Las personas que no esten usando el PRS-33.2 deben de estar a una distancia con precaucion.
- Manten area de trabajo alrededor del PRS-33.2 limpio y libre de obstaculos.
- No modifiques el PRS-3.2.2.
- No te pongas sobre el soporte o te cuelgues del el PRS-33.2.
- El PRS-33.2 esta diseñado para sujetar bicicletas durante el ensamble y reparacion. No lo uses para cualquier otra cosa.
- Inspecciona regularmente el PRS-33.2 y repara o repone cualquier parte desgastada de mas o rota antes de usar.
- No utilices el PRS-33.2 mientras estas bajo la influencia de drogas, alcohol o medicamento.

EN ASSEMBLY

Carefully unpack the PRS-33.2 boxes and inspect each part for damage. Check all boxes and packaging for loose parts before discarding. Compare parts from boxes with part list on schematic diagram. If any part is missing or damaged, contact Park Tool Co. at info@parktool.com or 651-777-6868. Do not attempt to assemble or use the PRS-33.2 until the missing or damaged part is correctly replaced.

Additional information and video instructions for assembly can be found on the PRS-33.2 product page at www.parktool.com.

Note:

The PRS-33.2's cross bar (#8) is shipped inside the upright (#2). A T-nut and screw must be removed before the cross bar can be removed from inside the upright.

Tools required for assembly (not supplied):

- 2.5mm Hex Wrench
- 4mm Hex Wrench
- 5mm Hex Wrench
- 10mm Combination Wrench
- 13mm Combination Wrench
- 17mm Combination Wrench
- 19mm Combination Wrench or Large Adjustable Wrench
- Ratcheting Wrench with 16mm (or 5/8") Socket Bit
- Level
- Phillips Head Screwdriver
- Small Adjustable Wrench

ASSEMBLAGE

Déballer soigneusement les cartons du PRS-33.2 et inspecter chaque pièce pour vérifier qu'elle n'est pas endommagée. Vérifier le fond de chaque boîte et sachet avant de le jeter. Comparer les pièces déballées avec la liste jointe au diagramme. Si une pièce venait à manquer, contacter Park Tool Co. à info@parktool.com ou au 651-777-6868. Ne pas tenter d'assembler ou utiliser le PRS-33.2 jusqu'à ce que les pièces manquantes ou abimées soient correctement remplacées.

Des informations supplémentaires ainsi qu'une vidéo d'assemblage peuvent être trouvés sur la page produit du PRS-33.2 à www.parktool.com.

Note:

La barre horizontale du PRS-33.2 (#8) est conditionnée dans le montant (#2). Un écrou en T et une vis doivent être retirés avant que la barre horizontale puisse être retirée de l'intérieur du montant.

Outillage nécessaire au montage (non fourni):

- Clé hexagonale 2.5mm
- Clé hexagonale 4mm
- Clé hexagonale 5mm
- Clé plate de 10mm
- Clé plate de 13mm
- Clé plate de 17mm
- Clé plate de 19mm ou une grande clé à molette
- Clé à cliquet avec embout de 16mm (ou 5/8")
- Niveau
- Tournevis cruciforme
- Petite clé à molette

MONTAGE

Packen Sie alle Kartons des PRS-33.2 vorsichtig aus und prüfen Sie die einzelnen Bauteile auf eventuelle Beschädigungen. Untersuchen Sie die Verpackung vor der Entsorgung auf lose Einzelteile. Überprüfen Sie die Bauteile mithilfe der Teileliste auf Vollständigkeit. Sollte ein Bauteil fehlen oder beschädigt sein, wenden Sie sich bitte sofort an Grofa per Mail an grofa@grofa.com oder Telefon 06434 2008 200. Versuchen Sie keinesfalls, den PRS-33.2 vor Ersatz des fehlenden oder beschädigten Bauteils zu montieren oder zu verwenden.

Zusätzliche Informationen und Video-Anleitungen zur Montage finden Sie auf der PRS-33.2 Produktseite auf www.parktool.com.

Hinweis:

Der Querträger (#8) des PRS-33.2 wird im Standrohr (#2) verstaut geliefert. Eine Schraube mit Mutter muss entfernt werden bevor der Querträger aus dem Standrohr entnommen werden kann.

Für die Montage benötigtes Werkzeug (nicht im Lieferumfang enthalten):

- 2.5 mm Innensechskant
- 4 mm Innensechskant
- 5 mm Innensechskant
- 10 mm Ring-/Maulschlüssel
- 13 mm Ring-/Maulschlüssel
- 17 mm Ring-/Maulschlüssel
- 19 mm oder einstellbarer Maulschlüssel
- Ratschenschlüssel mit 16 mm (oder 5/8") Stecknuss
- Wasserwaage
- Kreuzschlitzschraubendreher
- Kleiner einstellbarer Maulschlüssel

ENSAMBLAJE

Desempaque cuidadosamente las cajas del PRS-33.2 e inspeccione cada parte para revisar si tienen algún daño. Revise todas las cajas antes de des-earcharlas por si hay alguna pieza suelta. Compare las piezas con la lista de piezas en el esquema. Si falta alguna parte o está dañada, contacte a Park Tool Co., en info@parktool.com o al 651-777-6868. No intente montar o ensamblar el PRS-33.2 hasta que la pieza faltante o dañada sea sustituida correctamente.

Puede encontrar información y videos adicionales del PRS-33.2 en la página www.parktool.com

Nota:

La barra superior transversal del PRS-33.2 (#8) se encuentra al interior del soporte vertical (#2). Debe remover la tuerca y los tornillos antes de retirar la barra superior transversal del interior del soporte vertical.

Herramientas que se necesitan para el ensamble (No incluidas):

- Llave Allen de 2.5mm
- Llave Allen de 4mm
- Llave Allen de 5mm
- Llave Española de 10mm
- Llave Española de 13mm
- Llave Española de 17mm
- Llave Española de 19mm o una llave larga ajustable
- Llave de matraca con un dado de 16mm (o 5/8")
- Nivel
- Desarmador de cruz
- Llave Perico Ajustable

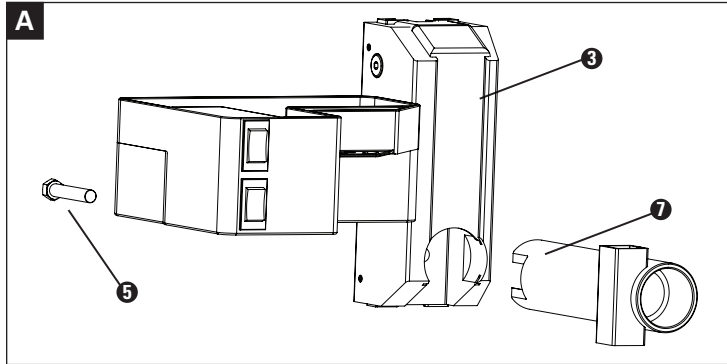

- A. **EN** Using ratcheting wrench and 16mm socket bit, attach horizontal tube (#7) to carriage assembly (#3) with 7/16-14 x 2.5" bolt (#5).
- A. **FR** A l'aide de la clé à cliquet et l'embout de 16mm, fixer le tube horizontal (#7) au bloc moteur (#3) grâce à l'écrou 7/16-14 x 2.5" (#5).
- A. **DE** Schrauben Sie mit dem Ratschenschlüssel und 16 mm Stecknuss die Halteklauenaufnahme (#7) mit der Sechskantschraube 7/16"-14 x 2.5 (#5) in der Trägerschlitteneinheit (#3) fest.
- A. **ES** Utilizando la llave de matraca y el dado de 16mm (o 5/8"), inserte el sujetador de mordaza (#7) en el sistema de deslizamiento (#3) coloque el tornillo de 7/16-14x2.5" (#5).

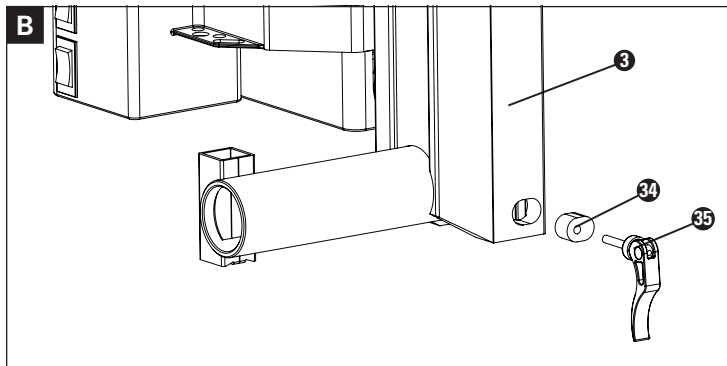

- B. **EN** Position brake wedge (#34) onto skewer of quick release (#35). Thread skewer into carriage assembly (#3) but do not fully tighten.
- B. **FR** Positionner le tasseau de freinage (#34) sur l'axe de serrage rapide (#35). Visser l'axe de serrage dans le bloc moteur (#3) sans serrer à fond.
- B. **DE** Schieben Sie den Dämpfungskeil (#34) auf die Gewindeachse des Schnellverschlusses (#35) und schrauben Sie diesen in die Trägerschlitteneinheit ohne ihn jedoch fest zu ziehen.
- B. **ES** Coloque el buje (#34) dentro de la espiga del bloqueo de liberación rápida (#35). Enrosque la espiga del bloqueo en el sistema de deslizamiento (#3) sin apretarlo.
- C. **EN** Remove cover (#4) from carriage assembly (#3) and thread chain (#21) through gears as shown. The end of chain with the inner plates must be at the top end of the carriage assembly. Position chain so there is an equal amount of chain on each side of carriage assembly.
- C. **FR** Retirer le capot (#4) du bloc moteur et passer la chaîne (#21) au travers des pignons du bloc moteur (#3) comme indiqué. Le coté de la chaîne se terminant par un maillon interne doit se trouver du coté supérieur du bloc moteur. Positionner la chaîne de façon à ce qu'il y ait une longueur égale de chaîne de chaque coté du bloc moteur.

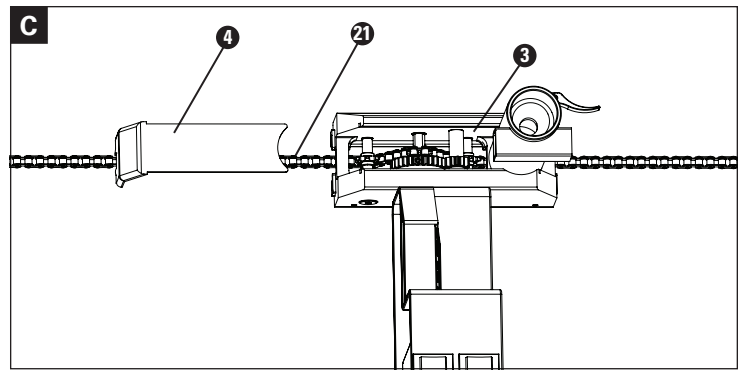

- C. **DE** Entfernen Sie den Getriebedeckel (#4) von der Trägerschlitteneinheit (#3) und fädeln Sie die Antriebskette (#21) wie abgebildet durch die Ritzel. Das Kettenende mit den Innenlaschen muss am oberen Ende der Trägerschlitteneinheit platziert werden. Positionieren Sie die Trägerschlitteneinheit bis die Kette genau mittig geteilt wird.
- C. **ES** Retire la cubierta (#4) del sistema de deslizamiento y coloque la cadena (#21) en los engranes como se muestra. Un extremo de la cadena debe de estar en el extremo superior del sistema de deslizamiento. Coloque la cadena de forma que a cada uno de los lados del sistema de deslizamiento haya la misma cantidad de cadena.

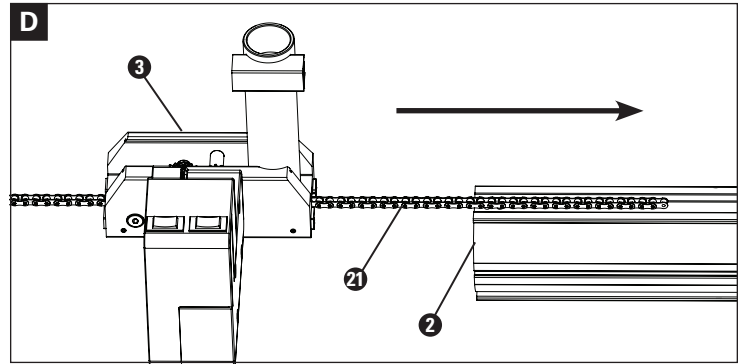

- D. **EN** Lay upright (#2) flat on a horizontal surface. Pull chain (#21) on both sides of carriage assembly (#3) to keep taut. Slide carriage assembly onto the upright. The carriage will be very tight in the first installation and a small amount of plastic will be removed from the carriage bearings. This is normal and assures a tight fit between the carriage and upright. Note: It helps to have one person hold upright firmly while a second person installs carriage assembly.
- D. **FR** Coucher le montant (#2) sur une surface horizontale. Tendre la chaîne (#21) de chaque coté du bloc moteur. Coulisser le bloc moteur sur le montant. Le bloc sera très serré à la première installation et une petite quantité de plastique sera retiré des roulements de celui-ci. Ceci est normal et assure une tenue ferme entre le bloc et le montant. Note : Cela peut aider si une personne tient le montant fermement d'un coté pendant qu'une seconde personne installe le bloc moteur.
- D. **DE** Legen Sie das Standrohr (#2) flach auf einen ebenen Untergrund. Ziehen Sie die Antriebskette (#21) auf beiden Seiten der Trägerschlitteneinheit stramm und schieben Sie diese in das Standrohr hinein. Die Erstmontage ist etwas schwergängig und es kommt zu Kunststoffabrieb bei den Gleitschienen des Schlittens. Dies ist normal und gewährleistet die dauerhaft sichere Verbindung von Standrohr und Trägerschlitten. Hinweis: Zu zweit geht die Montage leichter: Eine Person fixiert das Standrohr während die andere die Trägerschlitteneinheit montiert.
- D. **ES** Coloque la soporte vertical (#2) sobre una superficie plana. Jale la cadena por ambos lados del sistema de deslizamiento (#3). Deslice el sistema de deslizamiento dentro del soporte vertical, en la primera instalación lo notará muy apretado y removerá una pequeña cantidad de plástico de los baleros del sistema de deslizamiento. Esto es normal y asegura un ajuste perfecto entre el sistema de deslizamiento y el soporte vertical. Nota: Es útil tener una persona que sostenga firmemente el soporte vertical, mientras que otra persona instala el sistema de deslizamiento.
- E. **EN** Slide carriage assembly (#3) and chain (#21) to center of upright (#2), keeping chain engaged with gears in carriage assembly.

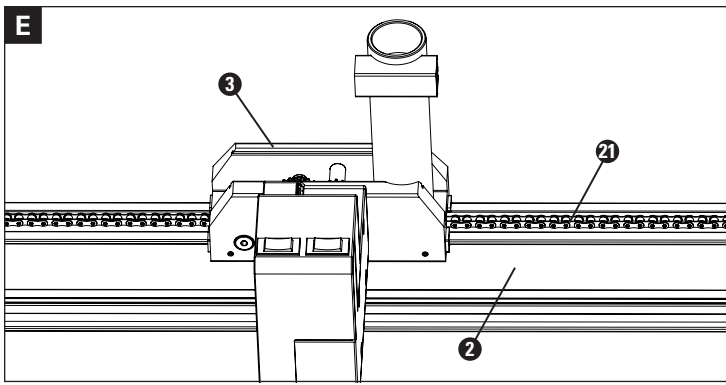

- E. **FR** Glisser le bloque moteur (#3) et la chaîne (#21) jusqu'au centre du montant (#2), en gardant bien la chaîne enclenchée dans les pignons du bloc.
- E. **DE** Schieben Sie Trägerschlitteneinheit (#3) und Antriebskette (#21) in die Mitte des Standrohrs (#2). Die Kette muss dabei auf den Getrieberitzeln bleiben.
- E. **ES** Deslice el sistema de deslizamiento (#3) y la cadena (#21) dentro del soporte vertical (#2), mantenga los eslabones de la cadena enganchados en los engranes.

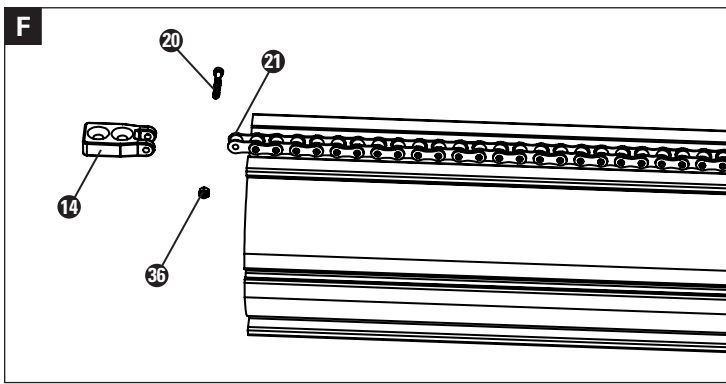

- F. **EN** Using 2.5mm hex wrench and small adjustable wrench, attach chain retainer (#14) to end of chain (#21) at top of upright with M3 x 25 socket head cap screw (#20) and M3 nylon insert lock nut (#36).
- F. **FR** A l'aide de la clé hexagonale 2.5mm et d'une petite clé à molette, attache la fixation de chaîne (#14) au bout de la chaîne (#21) au bout du montant à l'aide des vis M3 x 25 (#20) et écrous nylon M3 (#36).
- F. **DE** Montieren Sie mit dem 2.5 mm Innensechskant und dem kleinen einstellbaren Maulschlüssel die Kettenhalterung (#14) an der Antriebskette (#21) am Kopfende des Standrohrs. Verwenden Sie dazu eine Innensechskantschraube M3 x 25 (#20) und eine selbstsichernde Mutter M3 (#36).
- F. **ES** Utilizando la Llave Allen de 2.5 mm y la llave perico ajustable, coloque el seguro de cadena (#14) al final de la cadena (#21) en la parte superior del soporte vertical con un tornillo M3 x 25 (#20) y una tuerca M3 (#36).

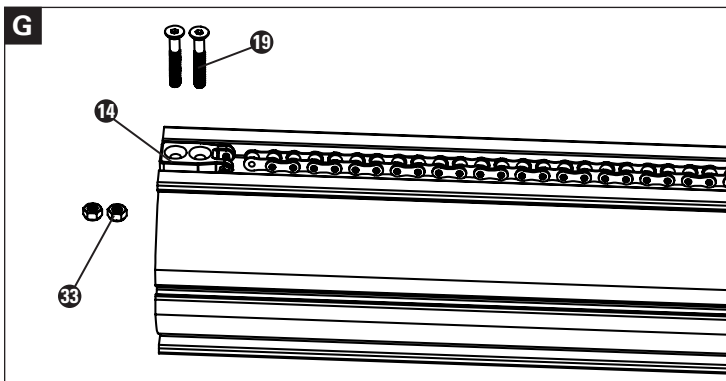

- G. **EN** Using 4mm hex wrench and 10mm combination wrench, attach chain retainer (#14) to top of upright (#2) with M6 x 1.0 x 25 flat head socket cap screws (#19) and M6 x 1.0 nylon insert lock nuts (#33).
- G. **FR** A l'aide de la clé hexagonale de 4mm et clé plate de 10mm, attache la fixation de chaîne (#14) au haut du montant (#2) à l'aide des vis M6 x 1.0 x 25 (#19) et écrous nylon M6 x 1.0 (#33).

- G. **DE** Befestigen Sie mit 4 mm Innensechskant und 10 mm Ring-/Maulschlüssel die Kettenhalterung (#14) am Kopfende des Standrohrs (#2). Verwenden Sie dafür je zwei Linsenkopfschrauben M6 x 1.0 x 25 (#19) und selbstsichernde Muttern M6 (#33).
- G. **ES** Utilizando la Llave Allen de 4mm y la llave española de 10mm, sujete el seguro de cadena (#14) a la parte superior del soporte vertical (#2) con un tornillo M6 x 1.0 x 25 (#19) y una tuerca M6 x 1.0 (#33).

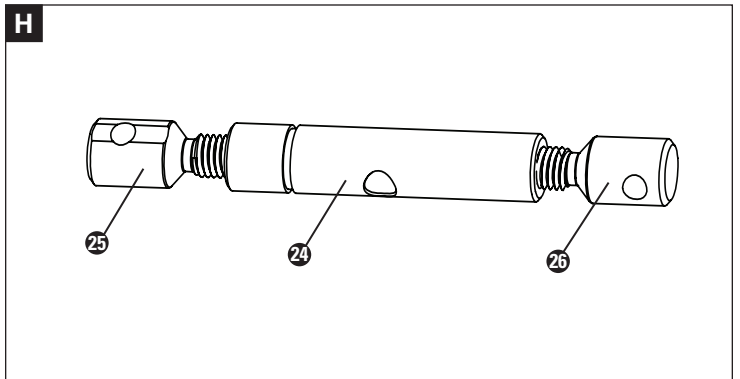

- H. **EN** Adjust assembled tensioning assembly (#24, #25, #26) so an equal number of threads are showing on each side (approximately 8mm).
- H. **FR** Ajuster l'ensemble de réglage de tension (#24, #25, #26) de façon qu'une même longueur de filetage apparaisse de chaque côté (environ 8mm).
- H. **DE** Justieren Sie den zusammengesetzten Kettenspanner (#24, #25, #26) so, dass auf beiden Seiten gleichmäßig viel Gewinde zu sehen ist (ca. 8 mm).
- H. **ES** Ajuste los tensores de cadena (#24, #25, #26) de forma que la cuerda sea del mismo tamaño en cada lado (aproximadamente 8mm).

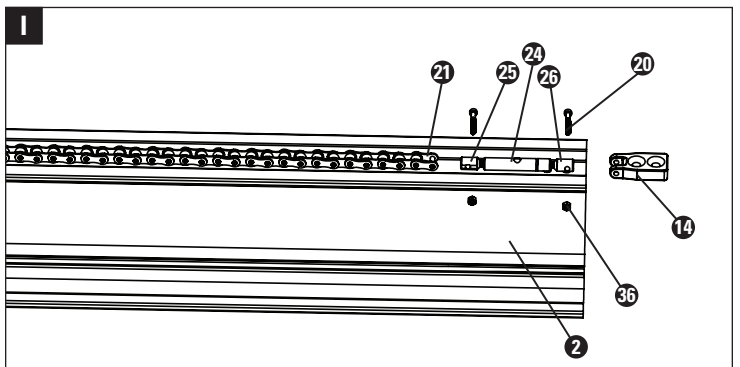

- I. **EN** Using 2.5mm hex wrench and small adjustable wrench, attach chain tensioning assembly (#24, #25, #26) and chain retainer (#14) to chain (#21) at the bottom of upright (#2) with M3 x 25 socket head cap screws (#20) and M3 nylon insert lock nuts (#36).
- I. **FR** Slide carriage assembly (#3) and chain (#21) to center of upright (#2), fixer l'ensemble de réglage de tension (#24, #25, #26) et la fixation de chaîne (#14) à la chaîne (#21) au bas du montant (#2) à l'aide des vis M3 x 25 (#20) et écrous nylon M3 (#36).
- I. **DE** Verbinden Sie mit 2.5 mm Innensechskant und kleinem einstellbarem Maulschlüssel den Kettenspanner (#24, #25, #26) mit der Kettenhalterung (#14) und der Antriebskette (#21) am Fußende des Standrohrs. Verwenden Sie dazu je zwei Innensechskantschrauben M3 x 25 (#20) und selbstsichernde Muttern M3 (#36).
- I. **ES** Utilizando la Llave Allen de 2.5mm y la llave perico ajustable, coloque los tensores (#24, #25, #26) y el seguro (#14) en la parte inferior del soporte vertical (#2) en la cadena (#21) con los tornillos M3x25 (#20) y las tuercas M3 (#36).
- J. **EN** Using 4mm hex wrench and 10mm combination wrench, attach chain retainer (#14) to bottom of upright with M6 x 1.0 x 25 flat head socket cap screws (#19) and M6 x 1.0 nylon insert lock nuts (#33). **Note:** The PRS-33.2 can be turned into a double-arm repair stand with the addition of the optional PRS-33.2 AOK Add-On Kit. Repeat steps A-J on opposite side of upright using parts included with the PRS-33.2 AOK.
- J. **FR** A l'aide d'une clé hexagonale de 4mm et d'une clé plate de 10mm, at-

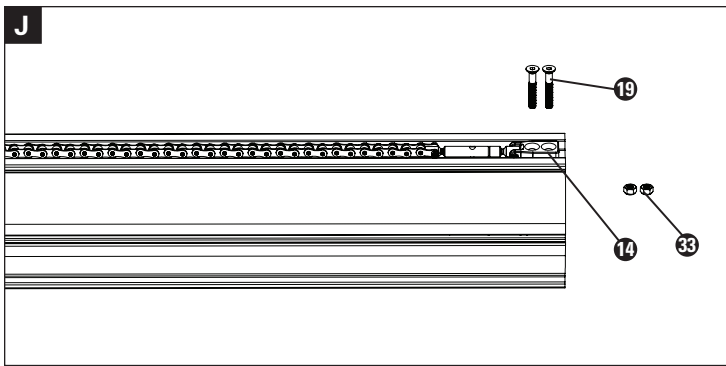

tacher la fixation de chaîne au montant avec les vis M6 x 1.0 x 25 (#19) et écrous nylon M6 x 1.0 (#33). **Note:** Le PRS-33.2 peut être transformé en pied de réparation double à l'aide de l'option PRS-33.2 AOK. Répéter les étapes A-J sur la face opposée du montant en utilisant les pièces fournies avec le kit PRS-33.2 AOK.

- J. **DE** Befestigen Sie mit 4 mm Innensechskant und 10 mm Ring-/Maulschlüssel die Kettenhalterung (#14) am Fußende des Standrohrs (#2). Verwenden Sie dafür je zwei Linsenkopfschrauben M6 x 1.0 x 25 (#19) und selbstsichernde Muttern M6 (#33). **Hinweis:** Mithilfe des optionalen Doppelarm-Sets PRS-33.2 AOK kann der PRS-33.2 in einen Doppelmontageständer mit zwei separat verstellbaren Halteklauen verwandelt werden. Wiederholen Sie zur Montage dieses Ergänzungssets einfach die Schritte A-J auf der anderen Seite des Standrohrs.
- J. **ES** Utilizando la Llave Allen de 4mm y la llave española de 10mm, sujete el seguro de cadena (#14) a la parte inferior del soporte vertical con un tornillo M6x1.0 x 25 (#19) y una tuerca M6x1.0 (#33). **Nota:** El PRS-33.2 puede convertirse en un soporte de reparación doble agregando el PRS-33.2 AOK. Repita los pasos A-J en el lado opuesto del soporte vertical utilizando las piezas que incluye el PRS-33.2 AOK.

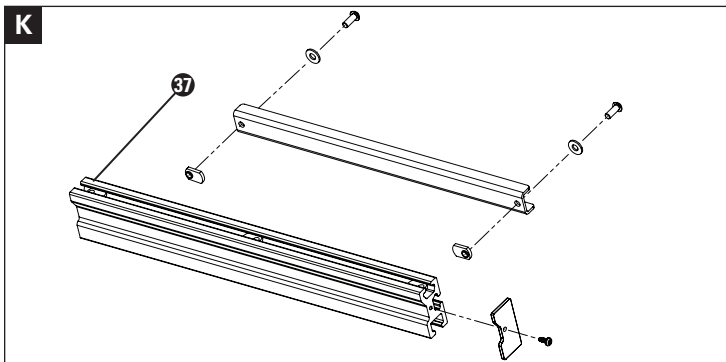

- K. **EN** Loosely assemble the M6 x 16mm button head cap screws, M6 washers, and M6 T-nuts onto the magnet bar. With the Park Tool logo right side up slide the magnet bar with hardware onto the side of the extrusion until magnet is flush with end cap and fully tighten.
- K. **FR** Assembler de façon à laisser un jeu fonctionnel les vis M6 x 16mm, rondelles M6, et écrous-T M6 sur la barre aimantée. Avec le logo Park Tool à l'endroit, glisser la barre aimantée dans le coté extrudé jusqu'à ce que l'aimant affleure le capot puis visser en serrant totalement.
- K. **DE** Montieren Sie die Zylinderschrauben M6 x 16 mm, die Unterlegscheiben M6 und die Muttern M6 lose auf der Magnetleiste. Diese mit dem Park Tool-Logo auf der rechten Seite des Profils nach innen schieben bis die Magnetleiste mit dem Montagmaterial und der Endkappe bündig abschließt und ziehen Sie diese fest.
- K. **ES** Sin apretar, ensamble los tornillos de cabeza de botón M6 x 16mm, las rondanas M6 y las tuercas M6 en la barra magnética. Con el logo de Park Tool con el lado derecho hacia arriba, deslice la barra magnética con la tornillería en el lado de extrusión, hasta que el imán quede al ras con la tapa del extremo y apriete completamente.
- L. **EN** Remove one M8 nut from the hook and slide into the bottom T-track of the extrusion. Thread the end of the hook into the M8 nut in the T-track so that the other M8 nut and the washer are on the outside of the T-track, as shown. Thread until just before the hook stops threading. Slide the hook in the desired location and tighten the lower M8 nut with a 13mm wrench.
- L. **FR** Retirer 1 écrou M8 du crochet et l'insérer dans le rail inférieur du

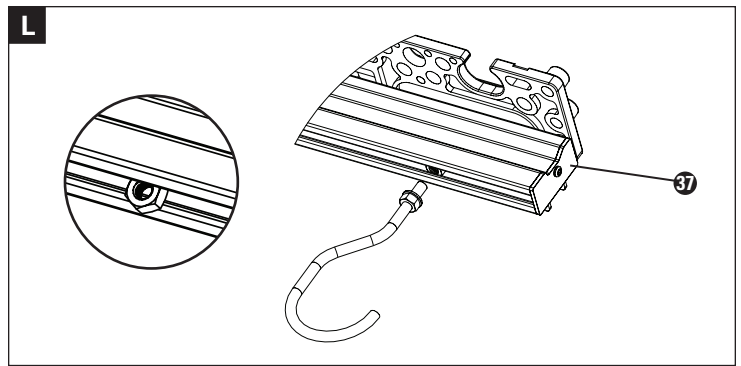

plateau. Visser le crochet dans l'écrou M8 à l'intérieur du rail afin que l'écrou et la rondelle restés sur le crochet soient à l'extérieur du rail comme indiqué. Arrêter de visser juste avant la fin du pas sur le crochet. Glisser le crochet dans la position désirée et resserrer l'écrou M8 extérieur à l'aide d'une clé 13mm.

- L. **DE** Lösen (aber nicht vollständig entfernen) der 2x M6 Schrauben an den Montagehalterungen wie abgebildet (4x M6 Schrauben insgesamt). Heben Sie die gesamte obere Querstange vom Hauptständer ab, Drehen Sie ihn um 90 Grad aus seiner ursprünglichen Position und stellen Sie ihn wieder auf den Hauptständer; dadurch bleibt die richtige Öffnung des Hauptständers geöffnet um den PRS-33TT nach unten in Position zu bringen. Halten Sie die obere Querstange manuell in Position.
- L. **ES** Retire 1x tuerca M8 del gancho y deslícela en la guía en T inferior de la extrusión. Enrosque el extremo del gancho en la tuerca M8 en la Pista T para que la otra Tuerca M8 y la arandela estén en el exterior de la Pista T, como se muestra. Enhebre hasta justo antes de que el gancho deje de enhebrarse. Deslice el gancho en la ubicación deseada y apriete la tuerca M8 inferior con una llave 13mm.

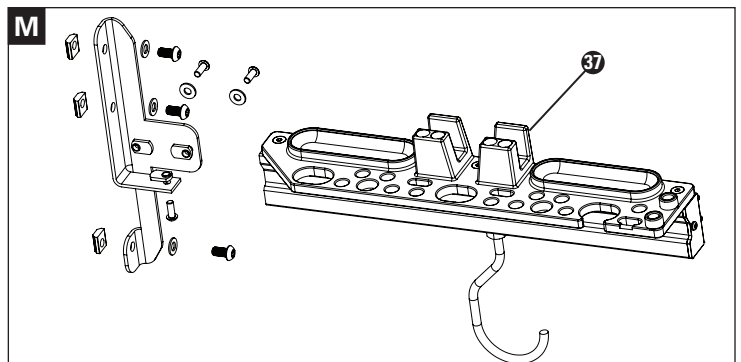

- M. **EN** Assemble the three sets of M8 screws, washers, and T-nuts onto the mounting bracket as shown. Leave loose. Loosely assemble the three M6 x 16mm button head cap screws, M6 washers, and M6 T-nuts onto the mounting bracket. Slide tray assembly onto the bracket with the three offset T-nuts with one T-nut in the bottom track and two T-nuts in the side track of the extrusion.
- M. **FR** Assembler les 3 sets de vis M8, rondelles, et écrous de guidage sur la platine de fixation comme indiqué. Laisser du jeu. Assembler de façon à laisser un jeu fonctionnel les vis M6 x 16mm, rondelles M6, et écrous-T M6 sur la barre de montage comme indiqué. Glisser l'assemblage du plateau sur la fixation avec les trois écrous-T dont un dans la glissière du bas et deux dans la côté de l'extrusion.
- M. **DE** Montieren Sie die drei Sätze mit M8-Schrauben, M8-Scheiben und Muttern wie abgebildet auf die Montagehalterung. Schrauben locker lassen. Montieren Sie die drei Zylinderschrauben M6 x 16 mm, Unterlegscheiben M6 und Muttern M6 lose auf die Montagehalterung, wie abgebildet. Schieben Sie die Werkzeughalterung auf die Montagehalterung mit den drei versetzten T-Nuten ein Nutenstein am unteren Schiene ende und 2 / zwei Nutensteine im oberen Schienenteil.
- M. **ES** Ensamble los juegos de 3 tornillos M8, arandelas M8 y tuercas en T en el soporte de montaje como se muestra. Dejar suelto. Sin apretar, ensamble los tornillos de cabeza de botón M6 x 16mm, las rondanas M6 y las tuercas M6 en el soporte como se muestra. Deslice la bandeja ensamblada en el soporte con las tres tuercas en T, una tuerca en T en la pista inferior y dos tuercas en T en la pista lateral de extrusión.

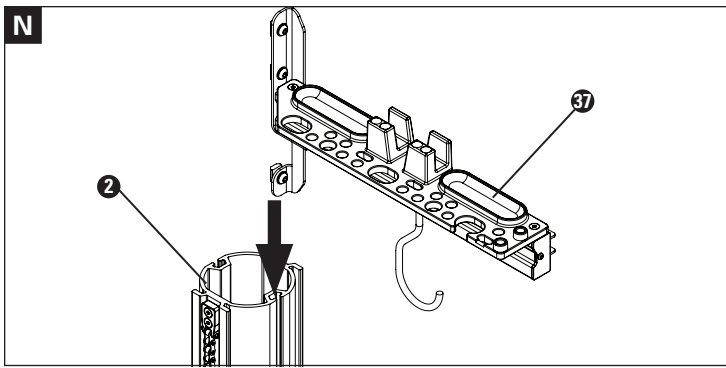

- N. **EN** The PRS-33TT is designed to be installed on the right side of the PRS-33.2 clamp (when looking at the PRS-33.2). Slide the T-nuts on the PRS-33TT into the PRS-33.2 main upright T-track. Slide the PRS-33TT down to desired position and tighten the three M8 screws with 5mm hex wrench.
- N. **FR** Le PRS-33TT est conçu pour être monté sur le côté droit du mat du PRS-33.2 (lorsque l'on regarde le PRS-33.2). Faire coulisser les écrous de guidage du PRS-33TT dans le rail latéral du mat du PRS-33.2. Descendre le PRS-33TT dans sa position souhaitée et resserrer les 3 vis M8 à l'aide d'une clé hexagonale de 5mm.
- N. **DE** Der PRS-33TT ist für die Installation auf der rechten Seite neben der PRS-33.2-Klemme vorgesehen (beim Betrachten des PRS-33.2 von der Arbeitsposition). Während des Halten der oberen Querstange, Schieben Sie die T-Mutter der T-Schiene des PRS-33TT in die PRS-33.2 Hauptstütze. Schieben Sie den PRS-33TT in die gewünschte Position und ziehen Sie die 3x M8 Schrauben an mit 5mm Sechskantschlüssel.
- N. **ES** El PRS-33TT está diseñado para instalarse en el lado derecho de la abrazadera PRS-33.2 (cuando se mira el PRS-33.2). Mientras sostiene la Barra Cruzada Superior, deslice las Tuercas en T en el PRS-33TT en la Pista en T Vertical Vertical del PRS-33.2. Deslice el PRS-33TT hacia abajo a la posición deseada y apriete los tornillos 3x M8 con llave de 5mm hexagonal.

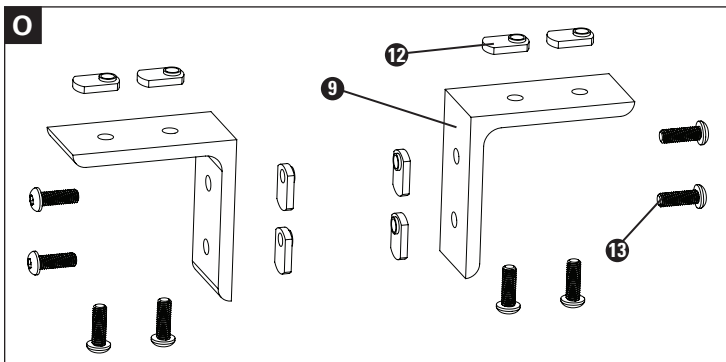

- O. **EN** Assemble four M6 x 1.0 x 18 button head socket cap screws (#13) and four M6 x 1.0 offset T-nuts (#12) to each cross bar support (#9). Do not tighten.
- O. **FR** Assembler quatre vis M6 x 1.0 x 18 (#13) et quatre écrous en T (#12) sur chaque support de barre horizontale (#9). Ne pas serrer.
- O. **DE** Montieren Sie jeweils vier Rundkopfschrauben M6 x 1.0 x 18 (#13) und Distanzgewindestücke M6 x 1.0 (#12) lose in jedem Haltewinkel des Querträgers (#9). Noch nicht festziehen.
- O. **ES** Inserte los cuatro tornillos M6x1.0x18 (#13) y las cuatro tuercas M6 x 1.0 (#12) en cada una de las ménsulas (#9). No apriete totalmente los tornillos.

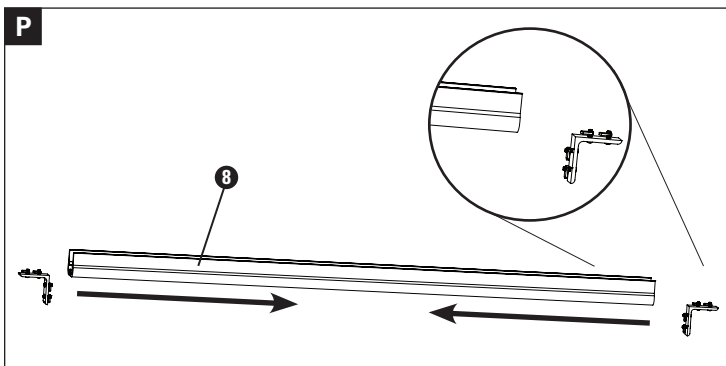

- P. **EN** Slide the two cross bar support/T-nut/cap screw assemblies (#9, #12, #13) into ends of cross bar (#8) and slide toward center of crossbar. Do not fully tighten.
- P. **FR** Coulisser les deux ensembles supports/vis/écrous en T (#9, #12, #13) dans les extrémités de la barre horizontale (#8) et les faire glisser vers le centre de la barre. Ne pas serrer entièrement.
- P. **DE** Schieben Sie die beiden vormontierten Haltewinkel (#9, #12, #13) von den Enden her in die Mitte des Querträgers (#8). Noch nicht festziehen!
- P. **ES** Deslice las dos ménsulas con los tornillos y las tuercas (#9, #12, #13) dentro de la barra superior transversal (#8) y deslícelas hacia el centro. No apriete totalmente los tornillos.

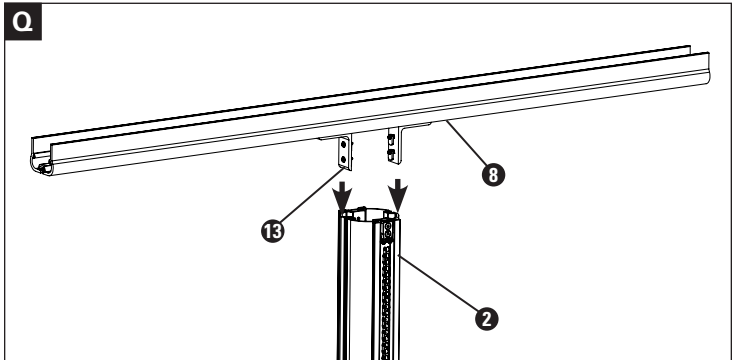

- Q. **EN** Using 4mm hex wrench, attach cross bar/T-nut/cap screw assembly (#8, #9, #12, #13) to top of the upright (#2). Position upright exactly in middle of cross bar (#8) and tighten M6 x 1.0 x 18 button head socket cap screws (#13).
- Q. **FR** A l'aide d'une clé hexagonale de 4mm, fixer l'ensemble barre horizontale/vis/écrou en T (#8, #9, #12, #13) au haut du montant (#2). Positionner le montant au centre de la barre horizontale (#8) et serrer les vis M6 x 1.0 x 18 (#13).
- Q. **DE** Setzen Sie den Querträger (#8) mit den Haltewinkeln (#9) in das Kopfen- de des Standrohrs (#2) und richten Sie es mittig aus. Ziehen Sie die 4 Knopf- schrauben (#13) am Standrohr jetzt mit dem 4 mm Innensechskant fest.
- Q. **ES** Utilizando la Llave Allen de 4mm., coloque la barra superior transversal con los tornillos y tuercas (#8, #9, #12, #13) en la parte superior del soporte vertical (#2). Sitúe el soporte vertical exactamente a la mitad de la barra superior transversal (#8) y apriete los tornillos M6x1.0x18 (#13).

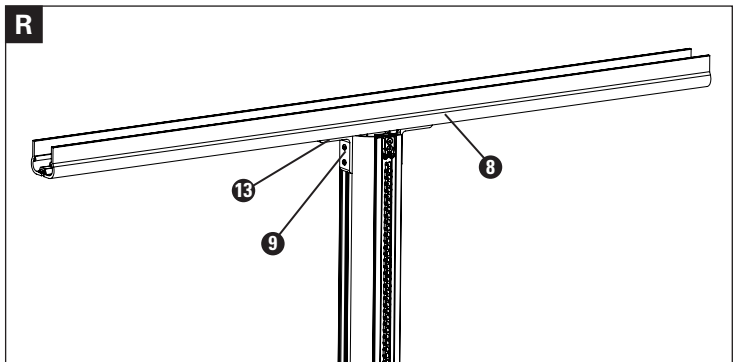

- R. **EN** Using 4mm hex wrench, tighten M6 x 1.0 x 18 button head socket cap screws (#13) attaching the cross bar supports (#9) to the cross bar (#8).
- R. **FR** A l'aide d'une clé hexagonale de 4 mm, serrer les vis M6 x 1.0 x 18 (#13) pour fixer les supports de barre (#9) à la barre horizontale (#8).
- R. **DE** Überprüfen Sie den Querträger nochmals auf mittigen Sitz auf dem Standrohr und ziehen Sie die vier Knopfschrauben (#13) auf seiner Unter- seite mit dem 4 mm Innensechskant fest.
- R. **ES** Utilizando la Llave Allen de 4mm, apriete los tornillos M6x1.0x18 (#13) sujetando las ménsulas (#9) a la barra superior transversal (#8).
- S. **EN** Assemble three M6 x 1.0 x 18 (#13) button head socket cap screws (#13), three M6 washers (#28) and one triple T-nut (#22) to each of the two upright supports (#1).
- S. **FR** Assembler trois vis M6 x 1.0 x 18 (#13), trois rondelles M6 (#28) et un écrou T triple (#22) avec chaque support de montant (#1).
- S. **DE** Montieren Sie je drei Knopfschrauben M6 x 1.0 x 18 (#13) und Unter- legscheiben M6 (#28) mit einem Dreifach-Gewindestück (#22) an beiden Stützwinkeln für das Standrohr (#1).

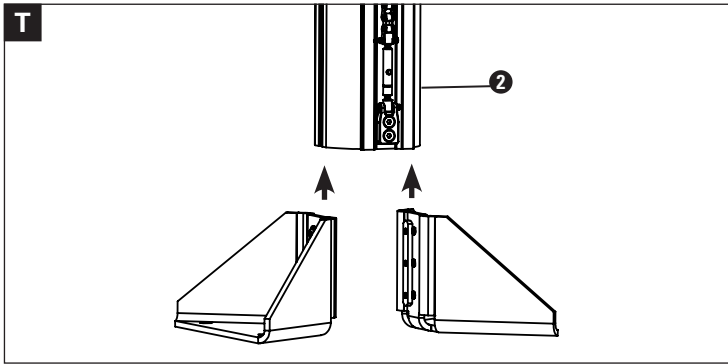
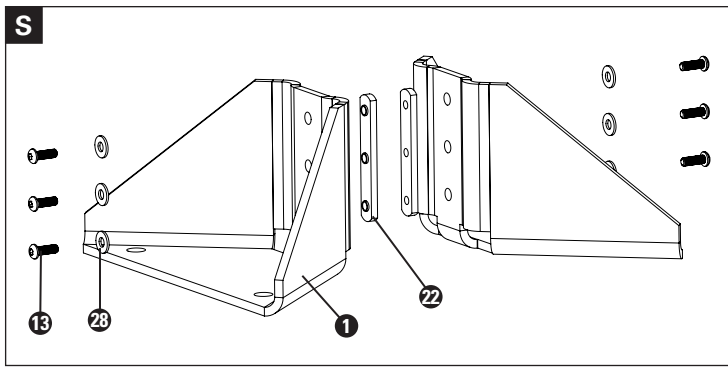

- S. **ES** Inserte tres tornillos M6x1.0x18 (#13), tres rondanas M6 (#28) y una tuerca 'T' triple (#22) en cada uno de los soportes del soporte vertical (#1).
- T. **EN** Attach the two upright support assemblies (#13, #28, #22, #1) to bottom of upright (#2). Do not fully tighten. If securing the PRS-33.2 directly to the floor and not using the optional #135-33 Base (#29), skip to step U.
- T. **FR** Fixer les deux ensemble de support de montant (#13, #28, #22, #1) à la base du montant (#2). Ne pas serrer complètement. Si le PRS-33.2 est fixé directement au sol sans utiliser la base optionnelle #135-33 (#29), passer directement à l'étape U.
- T. **DE** Verbinden Sie die beiden vormontierten Stützwinkel (#1, #13, #22, #28) lose mit dem Fußende des Stützrohrs (#2). Schrauben noch nicht festziehen. Wird der PRS-33.2 direkt am Boden gesichert, ohne die optionale #135-33 Bodenplatte einzusetzen, weiter zu Punkt U.
- T. **ES** Ensamble los dos soportes (#13, #28, #22, #1) a la parte inferior del soporte vertical (#2). No apriete los tornillos totalmente. Si va a fijar el PRS-33.2 directamente al piso sin utilizar la Base #135-33 (#29), vaya al inciso U.

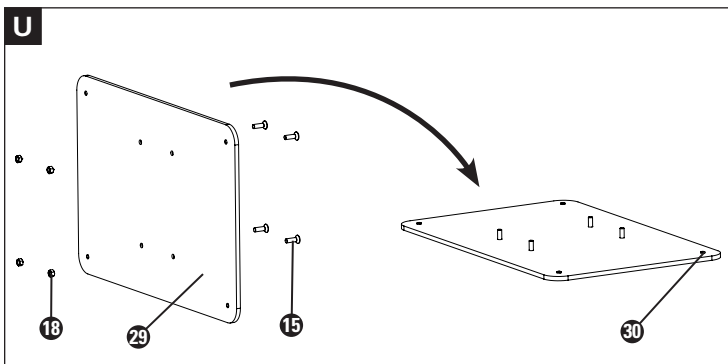

- U. **EN** Place #135-33 Base (#29) on floor. Tip base on edge and insert M12 x 1.75 x 40 flat head socket cap screw (#15) into each of the four holes at the center of the base. Loosely thread M12 hex nut (#18) onto each flat head socket cap screw (the nut is only installed at this point to retain the cap screws when the base is laid flat). Lay base flat on ground and remove nuts. Using 6mm hex wrench, adjust leveling set screws (#30) to eliminate irregularities between base and floor. The set screws are not intended to raise the entire base off the floor. Doing so will cause the stand to slide on the floor easily.
- U. **FR** Placer la base #135-33 (#29) au sol. Renverser la base sur sa tranche et placer une vis M12 x 1.75 x 40 (#15) dans chacun des quatre trous au centre de la base. Visser à la main quatre écrous M12 (#18) sur chaque vis

(à ce stade l'écrou n'est ici que pour retenir les vis lorsque vous rebasculez la plaque à plat). Placer la base à plat sur le sol et retirer les écrous. A l'aide d'une clé hexagonale de 6mm, ajuster les vis de niveau (#30) afin d'éliminer les irrégularités entre la base et le sol. Les vis de niveau ne sont pas conçues pour élever le niveau de la base en entier. Si les 4 vis sont en contact avec le sol, la base peut glisser facilement sur le sol.

- U. **DE** Platzieren Sie die Grundplatte (#29) auf dem Boden und kippen Sie sie auf eine Kante. Setzen Sie die vier Flachkopfschrauben M12 x 1.75 x 40 (#15) von unten in die Bohrungen ein und sichern Sie die Schraubenposition durch loses Aufschrauben jeweils einer Sechskantmutter M12 (#18). Legen Sie die Grundplatte wieder flach auf den Boden und entfernen Sie die Muttern. Justieren Sie die Nivellierschrauben (#30) mit dem 6 mm Innensechskant zum Ausgleich von Bodenunebenheiten. Die Nivellierschrauben dürfen die Grundplatte nicht vollständig vom Boden anheben. Dies würde die Standsicherheit des Montageständers beeinträchtigen.
- U. **ES** Coloque la base #135-33 (#29) en el piso. Incline la base y coloque los tornillos M12x1.75x40 (#15) en cada uno de los cuatro orificios al centro de la base. Sin apretar enrosque las tuercas M12 (#18) en cada uno de los tornillos (las tuercas se instalan en este momento únicamente para sostener los tornillos mientras pone la base en una superficie plana). Ponga la base en el suelo y retire las tuercas. Utilizando una Llave Allen de 6mm, ajuste los tornillos de nivelación (#30) para eliminar cualquier irregularidad entre la base y el piso, y asegurar que el soporte está en una superficie completamente plana. Los tornillos no están diseñados para elevar toda la base del suelo. Si lo hace, el soporte podría deslizarse con facilidad.

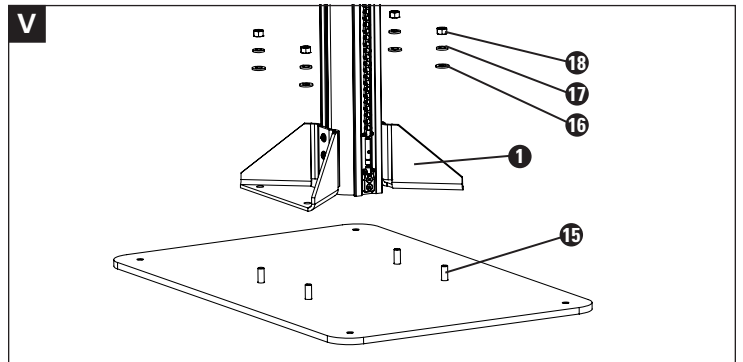

- V. **EN** Tip repair stand to upright position. Attach upright supports (#1) to base using M12 flat head socket cap screws (#15), M12 flat washers (#16), M12 lock washers (#17) and M12 hex nuts (#18). Tighten nuts by hand and then fully tighten with 19mm combination wrench or large adjustable wrench. If not using the optional #135-33 Base, use appropriate hardware (not included) to secure upright supports (#1) directly to floor.
- V. **FR** Basculer le pied de réparation en position verticale. Attacher les supports de montants (#1) à la base à l'aide des vis M12 (#15), de rondelles M12 (#16), de rondelles Grower M12 (#17) et d'écrous M12 (#18). Serrer les écrous à la main puis finir avec une clé plate de 19mm ou une large clé à molette. Si la base optionnelle #135-33 n'est pas utilisée, utiliser les fixations appropriées (non incluses) pour fixer correctement le montant (#1) directement au sol.
- V. **DE** Bringen Sie den Montageständer in eine aufrechte Position und verbinden Sie die Stützwinkel (#1) mit den vier Flachkopfschrauben (#15) in der Grundplatte. Verwenden Sie dazu die Unterlegscheiben M12 (#16), Sicherungsscheiben M12 (#17) und Sechskantmutter M12 (#18). Schrauben Sie die Muttern zunächst handfest und fixieren Sie diese anschließend mit dem 19 mm Ring-/ Maulschlüssel oder großem verstellbaren Maulschlüssel. Wenn die optionale #135-33 Bodenplatte nicht eingesetzt wird, den Montageständer mit geeignetem Befestigungsmaterial (nicht im Lieferumfang enthalten) direkt auf dem Boden verschrauben.
- V. **ES** Coloque el soporte de reparación en posición vertical. Fije los soportes del soporte vertical (#1) a la base utilizando tornillos M12 (#15), rondanas planas M12 (#16), rondanas de seguridad M12 (#17) y tuercas M12 (#18). Apriete las tuercas con la mano y posteriormente apriételas con una llave española de 19mm o una llave perico ajustable. Si no va a utilizar la Base #135-33, utilice el equipo necesario (no incluido) para fijar los soportes (#1) directamente al piso.
- W. **EN** Check that upright (#2) is vertical. Then use 4mm hex wrench to tighten M6 x 1.0 x 18 (#13) button head socket cap screws (#13) attaching upright supports to the upright.

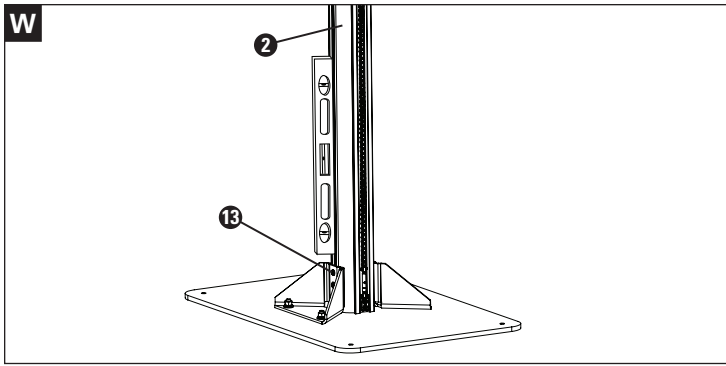

- W. **FR** Vérifier que le montant (#2) est bien vertical. Puis à l'aide d'une clé hexagonale de 4mm resserrer les vis M6 x 1.0 x 18 (#13) fixant le montant aux supports de montant.
- W. **DE** Sorgen Sie für die lotrechte Ausrichtung des Standrohrs (#2). Dann ziehen Sie die sechs Rundkopfschrauben (#13) mit dem 4 mm Innensechskant fest.
- W. **ES** Revise que el soporte vertical (#2) esté en forma vertical. Utilice una Llave Allen de 4mm para apretar los tornillos M6x1.0x18 (#13) y fijar los soportes a la barra.

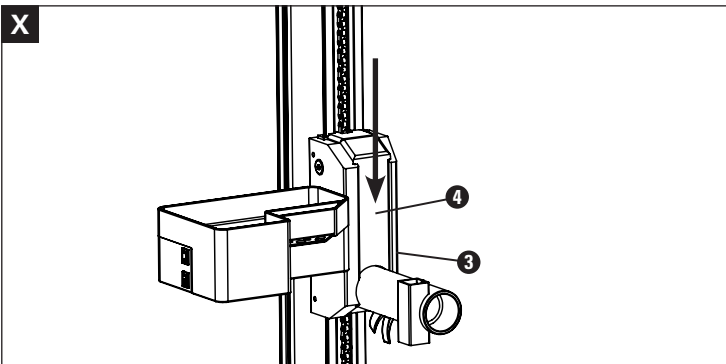

- X. **EN** Install cover (#4) on carriage assembly (#3). NOTE: It is very important that the cover be installed on the carriage at all times. Never operate the PRS-33.2 without the cover installed on the carriage assembly.
- X. **FR** Installer le capot (#4) sur le bloc moteur (#3). NOTE : Il est très important que le capot soit toujours en place. Ne jamais utiliser le PRS-33.2 sans que le capot soit en place sur le bloc moteur.
- X. **DE** Montieren Sie den Getriebedeckel (#4) auf der Trägerschlitteneinheit (#3). HINWEIS: Es ist für die Betriebssicherheit sehr wichtig, dass diese Abdeckung das Getriebefach zu jeder Zeit verschließt. Bedienen Sie den PRS-33.2 niemals ohne geschlossenes Getriebefach.
- X. **ES** Instale la cubierta (#4) en el sistema de deslizamiento (#3). NOTA: Es muy importante que la cubierta esté instalada en el sistema de deslizamiento todo el tiempo. Nunca opere el PRS-33.2 sin la cubierta instalada.

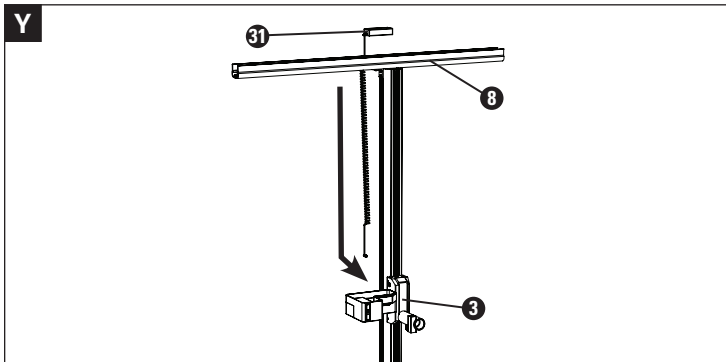

- Y. **EN** Place power supply (#31) into top of cross bar (#8). Drop coiled cord through hole in cross bar (be careful the hole edges do not damage cord) and attach end of cord to power terminal on carriage assembly (#3).
- Y. **FR** Placer le transformateur (#31) à l'intérieur de la barre horizontale (#8). Laisser filer le câble d'alimentation à travers la barre horizontale (attention à ce que les bords n'abiment pas le câble) et relier le bout de du câble d'alimentation au bloc moteur (#3).

- Y. **DE** Platzieren Sie das Netzteil (#31) im Querträger (#8). Fädeln Sie das Teleskopkabel vorsichtig durch die Bohrung im Querträger und verbinden Sie den Stecker mit der Buchse in der Trägerschlitteneinheit (#3).
- Y. **ES** Coloque la fuente de poder (#31) en la parte superior de la barra superior transversal (#8). Atraviese el cable enroscado en el orificio de la barra superior transversal (tenga cuidado que los bordes del orificio no dañen el cable) y conecte el extremo del cable a la alimentación eléctrica en el sistema de deslizamiento (#3).

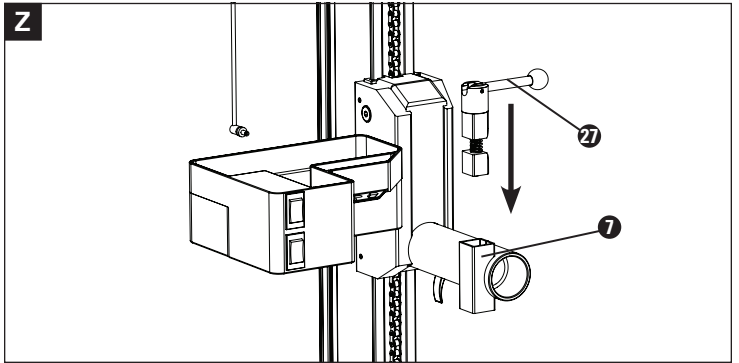

- Z. **EN** Install lock block assembly (#27) into horizontal tube (#7).
- Z. **FR** Installer l'ensemble de serrage (#27) dans le tube horizontal (#7) du bloc moteur.
- Z. **DE** Setzen Sie den Verschlusshebel (#27) in die Klauenaufnahme (#7).
- Z. **ES** Instale el bloque (#27) en el sujetador de mordaza (#7).

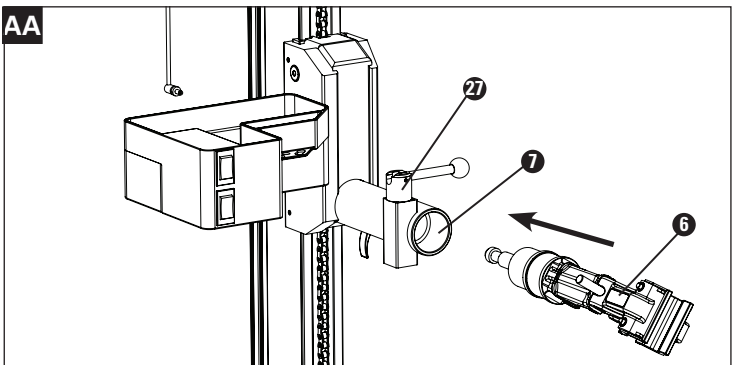

- AA. **EN** Insert clamp (#6) into the horizontal tube (#7). Tighten handle on lock block assembly (#27) to secure clamp.
- AA. **FR** Insérer la pince (#6) dans le tube horizontal (#7). Tourner la poignée de l'ensemble de serrage (#27) afin de bloquer la pince.
- AA. **DE** Schieben Sie die Halteklau (#6) in die Klauenaufnahme (#7) und sichern Sie diese durch Drehen des Verschlusshebels (#27).
- AA. **ES** Inserte la mordaza (#6) en el sujetador de mordaza (#7). Apriete la palanca del bloqueo (#27) para asegurar la mordaza.

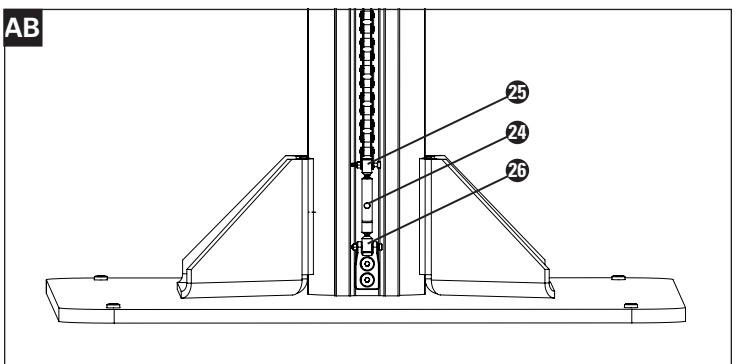

- AB. **EN** Adjust chain tension using the chain tensioning assembly (#24, #25, #26). Turning adjusting barrel (#24) one direction will tighten chain. Turning adjusting barrel the other direction will loosen tension. Chain should be tensioned so it has just a very slight amount of slack. Do not over tension the chain.

AB. **FR** Ajuster la tension de la chaîne à l'aide de l'ensemble de réglage de tension (#24, #25, #26). Tourner le barillet (#24) dans un sens pour tendre la chaîne. Tourner le barillet dans l'autre sens pour relâcher la chaîne. La chaîne doit avoir une tension permettant seulement un faible débattement. Ne pas surtendre la chaîne.

AB. **DE** Mit dem Kettenspanner (#24, #25, #26) justieren Sie die Spannung der Antriebskette. Durch Drehen des Justierzylinders (#24) lockern oder spannen Sie die Kette. Die Kette sollte so gespannt sein, dass nur geringes Spiel vorhanden ist. Überspannen Sie aber die Kette nicht!

AB. **ES** Ajuste la cadena utilizando los tensores de cadena (#24, #25, #26). Gire el barril de ajuste (#24) en una dirección para apretar la cadena. Gire el barril de ajuste en dirección contraria para aflojar la cadena. La cadena debe tensarse para que tenga una ligera holgura. No tensione demasiado la cadena.

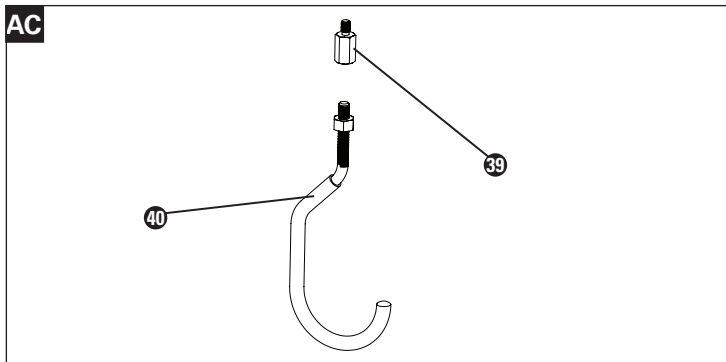

AC. **EN** Remove and set aside one M10 nut from #470 threaded hook (#40). Install hook onto thread adapter until threads bottom out. Use 17mm combination wrench and large adjustable wrench to tighten M10 nut to thread adapter.

AC. **FR** Retirer et mettre de côté un écrou M10 du crochet fileté #470 (#40). Mettre en place le crochet dans l'adaptateur fileté jusqu'au bout du filetage. Utiliser une clé de 17mm et un clé à molette pour resserrer l'écrou M10 sur l'adaptateur fileté.

AC. **DE** Eine M10-Mutter vom Gewindehaken #470 (#40) entfernen und beiseite legen. Haken auf Gewindeadapter montieren, bis das Gewinde nach unten herausfällt. Verwenden Sie einen 17-mm-Ringschlüssel und einen großen verstellbaren Schraubenschlüssel, um die M10-Mutter am Gewindeadapter anzuziehen.

AC. **ES** Remueve y guarda una tuerca M10 del gancho roscado (#40). Instala el gancho en el adaptador para el roscado hasta que ya no de mas. Usa una llave de 17mm y una perica grande para apretar la tuerca M10 al adaptador de roscado.

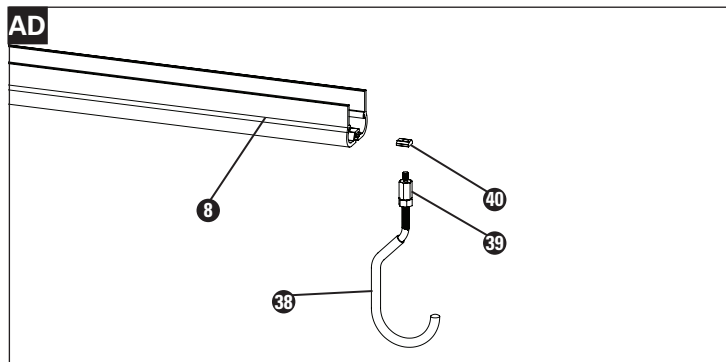

AD. **EN** Thread M8 T-nut (#38) onto thread adaptor (#39). Leave loose. Slide hook in the desired location on the cross bar (#8) and tighten thread adaptor until tight.

AD. **FR** Visser l'écrou en T M8 (#38) sur l'adaptateur fileté (#39). Laisser libre. Glisser le crochet à l'endroit désiré sur la barre horizontale (#8) et resserrer l'adaptateur fileté jusqu'au bout.

AD. **DE** M8 Kontermutter (#38) auf Gewindeadapter aufschrauben (#39). Locker lassen. Haken an der gewünschten Stelle auf der Traverse (#8) einschieben und Gewindeadapter festziehen.

AD. **ES** Enrosca M8 T-tuerca (#38) al adaptador de roscado (#39). Dejaló algo suelto. Mete el gancho a la altura deseada en la cruz (#8) y aprieta el adaptador de rosca.

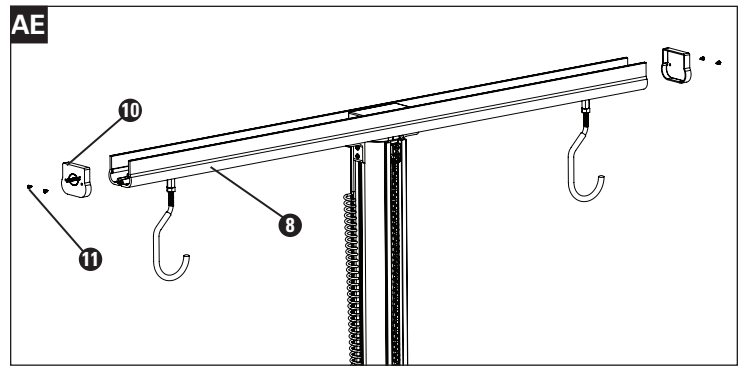

AE. **EN** Using Phillips head screwdriver, attach end caps (#10) to cross bar (#8) with end cap screws (#11). The cross bar has space to accommodate optional hooks for hanging wheels.

AE. **FR** A l'aide du tournevis cruciforme, fixer les caches d'embouts (#10) à la barre horizontale (#8) avec les vis (#11). La barre horizontale offre assez d'espace pour accueillir des crochets supplémentaires pour suspendre des roues.

AE. **DE** Setzen Sie die Abschlusskappen (#10) auf den Querträger (#8) und drehen Sie die Schrauben (#11) mit einem Kreuzschlitzschraubendreher fest. Der Querträger bietet Platz für zusätzliche Haken zum Aufhängen von Laufrädern.

AE. **ES** Utilice el desarmador tipo Phillips y fije las tapas (#10) a la barra superior transversal (#8) con los tornillos (#11). La barra superior transversal tiene espacio para instalar ganchos por si desea colgar llantas o rines.

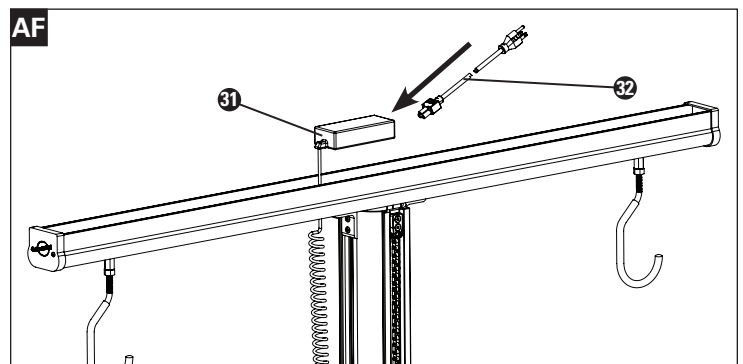

AF. **EN** Plug one end of power cord (#32) into the power supply (#31) and other end into appropriate electrical outlet (use an appropriate extension cord if necessary). The PRS-33.2 is shipped to Park Tool distributors with a power cord appropriate to the common electrical outlets used in their location: USA, Australia, China, Europe, Japan, Switzerland, or United Kingdom. The PRS-33.2 is ready for use.

AF. **FR** Insérer un côté du câble d'alimentation (#32) dans le transformateur (#31) et l'autre côté dans une prise murale appropriée (utiliser une rallonge appropriée si nécessaire). Le PRS-33.2 est expédié aux distributeurs Park Tool avec un câble d'alimentation approprié à l'usage sur leur territoire : USA, Australie, Chine, Europe, Japon, Suisse, ou Grande Bretagne. Le PRS-33.2 est prêt à l'emploi.

AF. **DE** Stecken Sie das Netzkabel (#32) in das Netzteil (#31) und den Stecker in eine passende Steckdose. Verwenden Sie bei Bedarf ein geeignetes Verlängerungskabel. Der PRS-33.2 wird werkseitig mit länderspezifischen Netzkabeln ausgeliefert: USA, Australien, China, Europa, Japan, Schweiz oder Großbritannien. Der PRS-33.2 ist jetzt einsatzbereit.

AF. **ES** Conecte un extremo del cable de alimentación (#32) en la fuente de poder (#31) y el otro extremo en una toma de corriente adecuada (puede utilizar una extensión apropiada si es necesario). El PRS-33.2 es suministrado a los distribuidores de Park Tool con un cable de alimentación apropiado para la toma de corriente comúnmente utilizada en: Estados Unidos, Australia, China, Europa, Japón, Suiza, o Reino Unido. Ya puede utilizar el PRS-33.2.

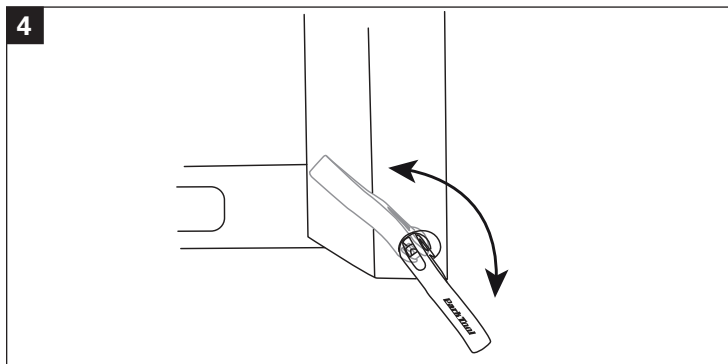
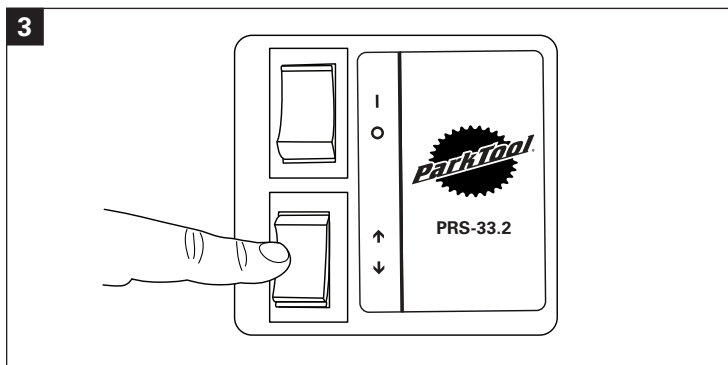
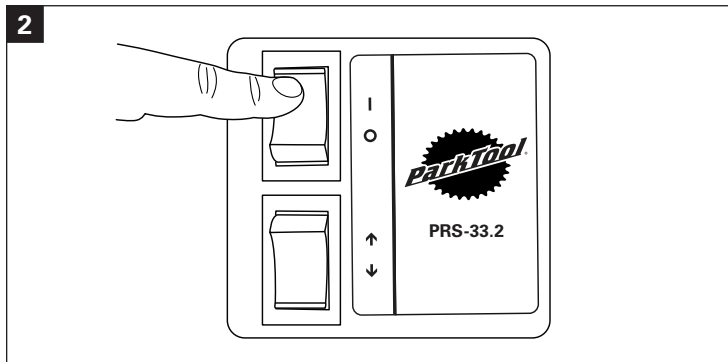
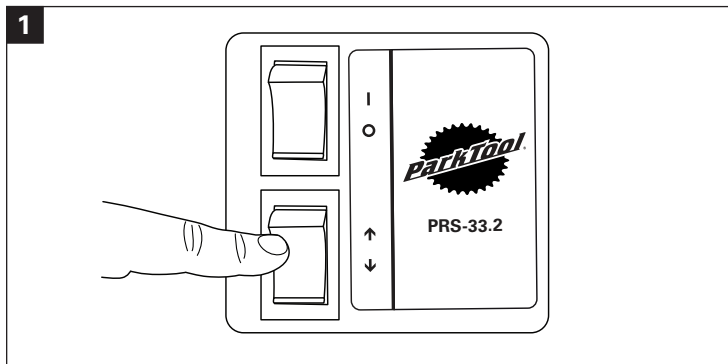

EN OPERATING INSTRUCTIONS

Adjusting Clamp Height

The PRS-33.2's electric motor can adjust the clamp height from 6" to 78" (16cm-198cm), making it easy to clamp the bike on the floor, raise it to a comfortable working height, adjust the height as needed during a repair, and lower the bike for easy release from the clamp. Adjustments to the clamp height are made using the two switches located on the side of the carriage assembly. The power switch is on the top. The directional switch is on the bottom.

1. To raise the clamp height, push the directional switch to the upward pointing arrow. To lower the clamp height, push the directional switch to the downward pointing arrow.
2. Push "I" on power switch to activate the motor and raise or lower the clamping height. Release the power switch when desired clamping height is achieved. **Note:** Do not allow the carriage assembly to travel up or down beyond the usable range (beyond the point it bottoms), as it will damage the motor and/or carriage assembly.
3. Push the directional switch to "0" (neutral) to prevent accidental changes to the clamp height.

4. Close quick release/brake block to remove any play that may exist between upright and carriage. **Note:** Before making additional height adjustments, open quick release to prevent stress to motor in carriage assembly.

FR INSTRUCTIONS DE FONCTIONNEMENT

Ajustement de la hauteur de pince

Le moteur électrique du PRS-33.2 permet d'ajuster la hauteur de la pince de 6" à 78" (16cm – 198cm), rendant facile le fait d'agripper le vélo directement au dol et de l'élever à une hauteur confortable pour y travailler, puis de baisser à nouveau le vélo pour le relâcher au sol. Le réglage en hauteur de la pince se fait à l'aide des deux interrupteurs situés sur le coté du bloc moteur. L'interrupteur principal est sur le dessus. L'interrupteur directionnel est sur le dessous.

1. Pour lever la pince, appuyer sur la partie haute de l'interrupteur directionnel. Pour la faire descendre, appuyer sur la partie basse de l'interrupteur directionnel.
2. Appuyer sur le « I » de l'interrupteur principal afin d'activer le moteur et faire monter ou descendre la pince. Relâcher le bouton lorsque la hauteur souhaitée est atteinte. **Note :** Ne pas essayer d'emmener le bloc moteur plus loin que sa course normale (plus loin que la butée), ceci endommagerait le bloc moteur.
3. Mettre l'interrupteur directionnel sur « 0 » (neutre) afin de prévenir d'un changement accidentel de la hauteur de la pince.
4. Fermer le serrage rapide afin de retirer le moindre jeu qui aurait subsisté entre le montant et le bloc moteur. **Note :** Avant de modifier à nouveau la hauteur, ouvrir le serrage rapide afin d'éviter une tension trop importante sur le moteur.

DE BEDIENTUNGSANLEITUNG

Höhenverstellung

Mit dem Elektromotor des PRS-33.2 lässt sich die Arbeitshöhe von 16 cm bis 198 cm (6" – 78") stufenlos verstellen. Dadurch kann praktisch jedes Fahrrad auf dem Boden stehend im Montageständer fixiert und komfortabel auf jede gewünschte Arbeitshöhe bewegt werden. Die Steuerung erfolgt über zwei seitliche Schalter an der Trägerschlitteneinheit: Der obere ist für die Motorsteuerung, der untere für die Höhenverstellung.

1. Zum Anheben der Halteklau drücken Sie den Schalter in Pfeilrichtung aufwärts. Zum Absenken der Halteklau drücken Sie den Schalter in Pfeilrichtung abwärts.
2. Drücken Sie „I“ beim Motorschalter, um den Motor für das Anheben/Absenken der Halteklau zu aktivieren. Lassen Sie den Motorschalter los, sobald Sie die gewünschte Höhe erreicht haben. **Hinweis:** Lassen Sie den Trägerschlitten nicht über den nutzbaren Bereich hinaus gleiten, sonst werden Motor und/oder Schlitten beschädigt.
3. Stellen Sie den Richtungsschalter auf „0“ (neutral), um die versehentliche Änderung der Arbeitshöhe zu vermeiden.
4. Schließen Sie den Schnellverschluss, um jegliches Spiel zwischen Standrohr und Trägerschlitten zu beseitigen. **Hinweis:** Öffnen Sie den Schnellverschluss vor jeder Höhenverstellung, damit Motor oder Trägerschlitten nicht überlastet werden.

ES INSTRUCCIONES DE USO

Ajuste la altura de la mordaza

El motor eléctrico del PRS-33.2 permite ajustar la altura de la mordaza de los 6" a las 78" (16cm-198cm), por lo que es sencillo sujetar la bicicleta en el piso, levantarla para trabajar cómodamente, ajustar la altura durante la reparación si es necesario, y bajar la bicicleta para desengancharla de la mordaza. Los ajustes en la altura de la mordaza se realizan utilizando los dos interruptores situados al lado del sistema de deslizamiento. El interruptor de encendido se encuentra en la parte superior. El interruptor de dirección se encuentra en la parte inferior.

1. Para aumentar la altura de la mordaza, presione el interruptor de dirección en la flecha que apunta hacia arriba. Para disminuir la altura de la mordaza, presione el interruptor de dirección en la flecha que apunta hacia abajo.
2. Presione "I" en el interruptor de encendido para activar el motor y aumente o disminuya la altura de la mordaza. Apague el interruptor cuando alcance la altura deseada. **Nota:** No permita que el sistema de deslizamiento se desplace hacia arriba o hacia abajo más allá del rango permitido, ya que puede dañar el motor y/o el sistema de deslizamiento.
3. Presione el interruptor de dirección en "0" (neutral) para prevenir cam-

bios accidentales en la altura de la mordaza.

4. Cierre el freno de bloqueo de rápida liberación para evitar cualquier juego que pudiera existir entre la soporte vertical y el sistema de deslizamiento. **Nota:** Antes de realizar cualquier ajuste adicional en la altura, abra el bloqueo de rápida liberación para prevenir daños en el motor del sistema de deslizamiento.

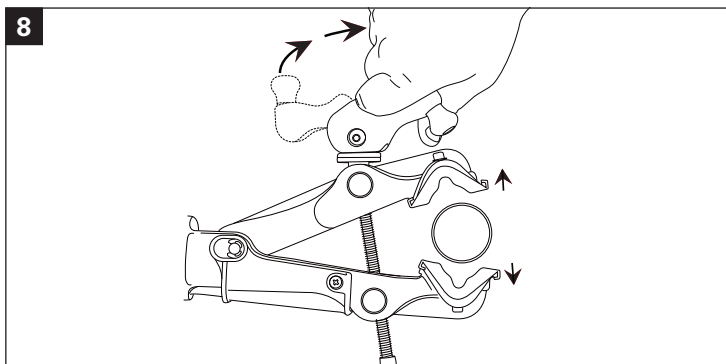
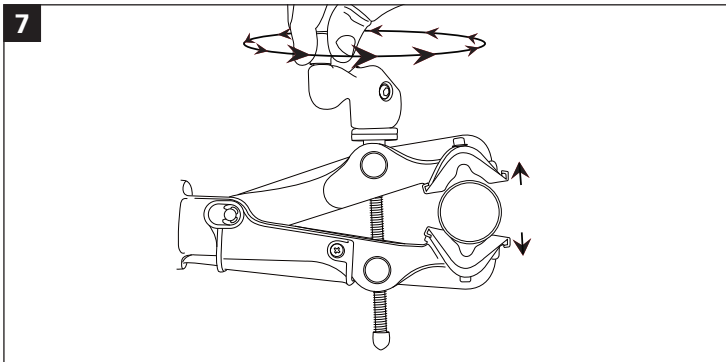
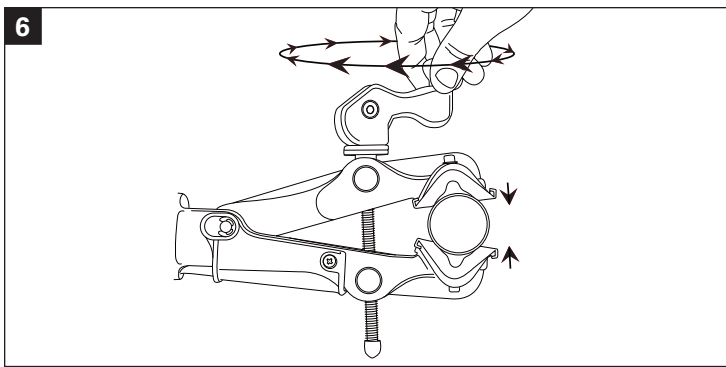
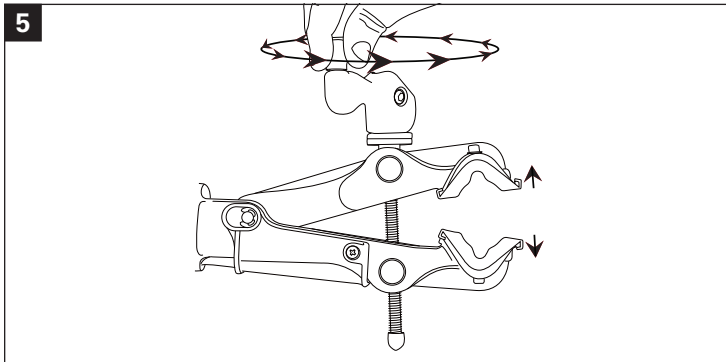

EN Clamping Bike

The 100-3D Micro-Adjust Clamp on the PRS-33.2 grips nearly any frame tube or seat post from 7/8" to 3". The 100-3D has a cam actuated adjustment system for quick entry, adjustment and removal. Clamping pressure is fully adjustable to prevent damage to thin wall tubing. Before clamping, clean frame tube to prevent damage to finish and consult manufacturer for suggested clamping location.

To clamp bike:

5. Turn cam handle counterclockwise until jaws accommodate frame tube or seat post.
6. Turn cam handle clockwise to close jaws on tube. Adjust final clamping pressure. To avoid damage to tube, do not over tighten.

To release bike:

7. Turn cam handle counterclockwise half to one full turn to remove clamping pressure from tube.
8. Flip cam handle 180 degrees to quickly release tube from jaws.

FR Serrage du Vélo

La pince 100-3D micro-ajustable du PRS-33.2 permet de saisir Presque n'importe quel tube de cadre ou tige de selle de 7/8" à 3". La 100-3D possède un système de poignée cam pour une entrée et sortie rapide du vélo. La pression de serrage est totalement ajustable afin d'éviter d'abîmer les fines parois de certains tubes. Avant de serrer, bien nettoyer le tube afin d'éviter les marques puis consulter le fabricant pour les points de serrages conseillés.

Pour serrer la pince:

5. Tourner la poignée dans le sens contraire des aiguilles d'une montre pour ouvrir les mâchoires. Positionner le tube de selle ou la tige de selle dans la pince.
6. Tourner la poignée dans le sens des aiguilles d'une montre pour serrer les mâchoires. Ajuster pour bloquer la pince. Ne pas trop serrer pour éviter d'endommager le tube.

Pour relâcher la pince:

7. Tourner la poignée cam d'un demi-tour dans le sens inverse des aiguilles d'une montre pour desserrer.
8. Basculer la poignée cam de 180° pour rapidement dégager le tube du vélo.

DE Fahrrad Fixieren

Die beim PRS-33.2 verwendete Micro-Adjust Profi-Halteklaupe 100-3D ist für nahezu jeden Rohrdurchmesser von 23 bis 76 mm (7/8" – 3") geeignet. Sie verfügt über einen praktischen Kurbelgriff mit Schnellverschluss und stufenlos anpassbarem Anpressdruck. Vor dem Fixieren des Fahrrads reinigen Sie das Rohr im Klemmbereich, um das Finish nicht zu beschädigen und fragen Sie ggf. den Rahmenhersteller nach dem günstigsten Klemmbereich.

Zum Fixieren des Fahrrads:

5. Drehen Sie den Kurbelgriff gegen den Uhrzeigersinn bis die Klemmbacken Rahmenrohr oder Sattelstütze aufnehmen können.
6. Drehen Sie den Kurbelgriff im Uhrzeigersinn bis die Klemmbacken das Rohr umschließen. Feinjustieren Sie den gewünschten Klemmdruck. Vermeiden Sie die Beschädigung des Rohrs durch zu starken Klemmdruck.

Zur Entnahme des Fahrrads:

7. Drehen Sie den Kurbelgriff zur Reduktion des Klemmdrucks eine halbe bis ganze Umdrehung gegen den Uhrzeigersinn.
8. Klappen Sie den Griff um 180° und entnehmen Sie das Fahrrad.

ES Mordaza de la Bicicleta

La 100-3D Mordaza Profesional de Micro Ajuste en el PRS-33.2 permite sujetar casi cualquier tubo de cuadro o poste de asiento de 7/8" a 3". El 100-3D tiene un sistema de ajuste accionado con una palanca para quitar, ajustar y retirar rápidamente las bicicletas. La presión en la sujeción es totalmente ajustable para prevenir cualquier daño en los tubos con paredes delgadas. Antes de sujetar la bicicleta, limpie el tubo del cuadro para prevenir cualquier daño en el acabado y consulte con el fabricante para que le proporcione la ubicación sugerida de sujeción.

Para sujetar la bici:

5. Gire la palanca de la mordaza hacia la izquierda hasta que la mordaza sujete el tubo del cuadro o el poste de asiento.
6. Gire la palanca de la mordaza a la derecha para cerrar la mordaza y ajuste la presión en la sujeción. Para evitar cualquier daño en el tubo, no presione demasiado.

Para liberar la bici:

7. Gire la palanca de la mordaza hasta 360° para eliminar la presión en el tubo.
8. Gire la palanca de la mordaza 180° para liberar el tubo de forma rápida.

EN MAINTENANCE

Regularly inspect the PRS-33.2 and repair or replace worn or damaged parts before use. Keep clean by periodically wiping with a soft cloth. Do not use harsh chemicals. The PRS-33.2 is lubricated at the factory. No additional lubrication is required.

FR MAINTENANCE

Inspecter régulièrement le PRS-33.2 et réparer ou remplacer les pièces usées ou endommagées avant utilisation. Garder le pied propre en le nettoyant régulièrement à l'aide d'un chiffon souple. Ne pas utiliser de produits chimiques abrasifs. Le PRS-33.2 est pré-lubrifié en usine. Aucune lubrification additionnelle n'est requise.

DE WARTUNG UND PFLEGE

Überprüfen Sie den PRS-33.2 in regelmäßigen Abständen und reparieren bzw. ersetzen Sie verschlissene oder defekte Bauteile vor der weiteren Nutzung. Reinigen Sie die Oberfläche gelegentlich mit einem weichen Tuch. Verwenden Sie keine scharfen Reinigungsmittel. Der PRS-33.2 ist werkseitig vollständig geschmiert. Es wird keine weitere Schmierung benötigt.

ES MANTENIMIENTO

Revise regularmente el PRS-33.2 y repare o reemplace las piezas dañadas o desgastadas antes de utilizarlo. Límpiolo periódicamente con un paño suave. No utilice productos químicos. El PRS-33.2 no requiere lubricación adicional.

EN WARRANTY

Park Tool Company backs the PRS-33.2 Power Lift Shop Repair Stand and PRS-33.2 AOK Add On Kit with a limited lifetime warranty on the mechanical parts and a limited one year warranty on the electronic parts. A copy of the Park Tool Warranty can be found at www.parktool.com.

FR GARANTIE

Park Tool Company offre une garantie à vie limitée sur les pièces mécaniques et une garantie d'un an sur les pièces électroniques de son pied PRS-33.2 Power Lift Shop Repair Stand et PRS-33.2 AOK Add On Kit.

DE GARANTIE

Park Tool gewährt für den PRS-33.2 Werkstatt-Montageständer mit E-Lift und das PRS-33.2 Doppelarm-Set eine eingeschränkte lebenslange Garantie auf die mechanischen Bauteile und 12 Monate eingeschränkte Garantie auf die elektronischen Bauteile. Eine Kopie dieser Garantieerklärung ist auf der www.parktool.com hinterlegt.

ES GARANTÍA

Park Tool otorga garantía de por vida en las partes mecánicas y un año de garantía en las partes eléctricas del PRS-33.2 Soporte de Reparación con Activador Eléctrico y el PRS-33.2 AOK Juego de Adición. Puede encontrar una copia de la garantía Park Tool en www.parktool.com.

EN RECYCLING

For information regarding recycling of the PRS-33.2's electronic components, please contact your authorized Park Tool wholesale distributor.

FR RECYCLAGE

Pour toute information concernant les composants électroniques du PRS-33.2, merci de contacter votre distributeur Park Tool.

DE RECYCLING

Zu Informationen über das Recycling der elektronischen Bauteile des PRS-33.2 wenden Sie sich bitte an Ihren autorisierten Park Tool Distributeur.

ES RECICLAJE

Para obtener información sobre el reciclaje de los componentes eléctricos del PRS-33.2, contacte a su distribuidor Park Tool autorizado.

Troubleshooting

SYMPTOMS	POSSIBLE CAUSES	CORRECTIVE ACTION
Carriage assembly makes no noise and will not go up or down	<ul style="list-style-type: none"> • Power supply not plugged into electrical outlet • Power cord not plugged into power supply • Power supply not plugged into power terminal on carriage assembly • Directional switch on carriage assembly is in the neutral position • Terminals in the motor enclosure are not secure • Power supply has malfunctioned 	<ul style="list-style-type: none"> • Plug power supply into electrical outlet • Plug power cord into power supply • Plug power supply into power terminal on carriage assembly • Push directional switch to the up or down position • Push terminals together • Replace power supply
Motor runs but carriage assembly does not go up and/or down	<ul style="list-style-type: none"> • Carriage is pressing against a limit or obstruction • Carriage has moved up or down beyond its usable range • Gears and cogs in carriage assembly are not moving freely • Quick release and brake block on carriage assembly is secured • Poor connection between coupling connecting motor to driveshaft 	<ul style="list-style-type: none"> • Reverse direction of carriage assembly and remove obstruction • Reverse direction of carriage assembly • Remove obstruction in gears or cogs in carriage assembly • Loosen quick release lever to release brake block • Align the flats on the motor shaft and the gear shaft with the set screw location in the coupling and tighten set screws.
Chain slaps against upright	Chain is too loose	Adjust chain tensioning assembly to tighten chain
Carriage assembly is slow to change directions	Chain is too loose	Adjust chain tensioning assembly to tighten chain
Carriage assembly "drops" slightly when traveling down	Chain is too loose	Adjust chain tensioning assembly to tighten chain
Carriage assembly vibrates slightly when traveling up or down	Bearing wear	Adjust the three set screws on the carriage assembly (tray side)
Motor in carriage assembly is slow and sounds labored	Chain is too tight	Adjust chain tensioning assembly to loosen chain
Ticking noise from under cover on carriage assembly	Chain is too tight	Adjust chain tensioning assembly to loosen chain
Work tray is loose	Bolts under work tray are loose	Tighten four bolts under work tray
Upright leans when stand is in use	<ul style="list-style-type: none"> • Fasteners connecting upright, upright supports and base not tight • Base is not level 	<ul style="list-style-type: none"> • Tighten fasteners connecting upright, upright supports and base • Adjust base leveling set screws
Top tube moves or shifts in the carriage, or makes noise when the carriage is in motion	Top tube bolt is loose	Apply appropriate strength threadlocker and tighten top tube bolt to 50 Nm (37 ft-lbs)
USB does not charge plugged in device	<ul style="list-style-type: none"> • Power supply not plugged into electrical outlet • Power cord not plugged into power supply • Power supply not plugged into power terminal on carriage assembly • USB power supply terminal in the carriage assembly is not secure • USB board has been damaged or has malfunctioned 	<ul style="list-style-type: none"> • Plug power supply into electrical outlet • Plug power cord into power supply • Plug power supply into power terminal on carriage assembly • Push power supply terminal into USB board • Replace USB board

IMPORTANT NOTES:

ALWAYS UNPLUG PRS-33.2 FROM ELECTRICAL OUTLET BEFORE ANY ADJUSTMENT, MAINTENANCE OR REPAIR TASKS ARE PERFORMED. NEVER OPERATE THE PRS-33.2 WITHOUT THE COVER INSTALLED ON THE CARRIAGE ASSEMBLY.

Resolution des Problemes

SYMPTOME	CAUSES POSSIBLES	ACTION CORRECTIVE
Le bloc moteur est silencieux et refuse de monter ou descendre	<ul style="list-style-type: none"> • La prise n'est pas branchée correctement • Le câble d'alimentation n'est pas branché au transformateur • Le câble n'est pas branché au bloc moteur • L'interrupteur directionnel sur le bloc moteur est en position neutre • Les fiches de branchement du moteur se sont désolidarisées • Le transformateur ne fonctionne plus 	<ul style="list-style-type: none"> • Brancher la prise correctement • Brancher le câble d'alimentation au transformateur • Brancher le câble au bloc moteur • Placer l'interrupteur directionnel sur la position basse ou haute • Rebrancher les fiches • Remplacer le transformateur
Le Moteur tourne mais la pince refuse de monter ou descendre	<ul style="list-style-type: none"> • Le bloc moteur est en buté contre un obstacle ou le bout de chaîne • Le bloc moteur est allé au-delà de sa zone d'usage normal • Les pignons dans le bloc moteur sont obstrués • Le serrage rapide et le frein du bloc moteur sont actionnés • Mauvaise connexion entre le moteur et les pignons 	<ul style="list-style-type: none"> • Faire reculer le bloc moteur et retirer ce qui l'entrave • Faire reculer le bloc moteur • Retirer ce qui obstrue les pignons du bloc moteur • Défaire la fixation rapide afin de libérer le frein • Aligner les méplats sur l'axe du moteur et l'axe des engrenages avec les trous de vis dans le tube de connection et resserrer les vis
Jeu entre la chaîne et le montant	La chaîne est trop lâche	Ajuster le barillet de réglage de tension de chaîne afin d'augmenter sa tension
Le bloc moteur est trop lent à changer de direction	La chaîne est trop lâche	Ajuster le barillet de réglage de tension de chaîne afin d'augmenter sa tension
Le bloc moteur « tombe » légèrement lorsqu'il va vers le bas	La chaîne est trop lâche	Ajuster le barillet de réglage de tension de chaîne afin d'augmenter sa tension
Le bloc moteur vibre légèrement lorsqu'il monte ou descend	Les roulements sont usés	Ajuster les trois vis sur le bloc moteur (coté plateau)
Le moteur semble lent et trop sollicité	La chaîne est trop serrée	Ajuster le barillet de réglage de tension de chaîne afin de réduire sa tension
Bruit de cliquetis provenant de sous le capot du bloc moteur	La chaîne est trop serrée	Ajuster le barillet de réglage de tension de chaîne afin de réduire sa tension
Le plateau de travail a du jeu	Les vis sous le plateau sont desserrées	Resserrer les quatre vis sous le plateau
Le montant penche lorsque le pied est en service	<ul style="list-style-type: none"> • Les fixations entre le montant, support de montant et la base sont desserrés • La base n'est pas stable 	<ul style="list-style-type: none"> • Resserrer les vis/écrous des fixations connectant le montant, le support de montants et la base • Ajuster les vis de réglage de niveau de la base
Le tube horizontal de pince bouge ou fait du bruit lorsque le moteur est en mouvement	Le tube horizontal est desserré	Appliquer du frein filet adéquat et resserrer la vis du tube horizontal à 50 Nm (37 ft-lbs)
Le port USB ne charge pas l'accessoire branché dessus	<ul style="list-style-type: none"> • Le transformateur n'est pas raccordé à une prise électrique • Le cordon n'est pas raccordé au transformateur • Le transformateur n'est pas raccordé au moteur • L'alimentation du port USB dans le bloc moteur n'est pas sécurisée • La carte USB a été abîmée ou dysfonctionne 	<ul style="list-style-type: none"> • Raccorder le transformateur à une prise électrique • Raccorder le cordon au transformateur • Raccorder le transformateur au moteur • Raccorder l'alimentation à la carte USB • Remplacer la carte USB

NOTES IMPORTANTES :

TOUJOURS DÉBRANCHER LE PRS-33.2 AVANT D'Y APPORTER DES AJUSTEMENTS, UNE MAINTENANCE OU DES RÉPARATIONS. NE JAMAIS FAIRE FONCTIONNER LE PRS-33.2 SANS QUE LE CAPOT DU BLOC MOTEUR SOIT EN PLACE.

Kleine Störungen Beheben

STÖRUNG	MÖGLICHE GRÜNDE	ABHILFE
Trägerschlitteneinheit bleibt geräuschlos und bewegt sich nicht	<ul style="list-style-type: none"> • Netzteil nicht mit Steckdose verbunden • Netzkabel nicht mit Netzteil verbunden • Netzteil nicht mit Netzbuchse in Trägerschlitteneinheit verbunden • Richtungsschalter an der Trägerschlitteneinheit steht auf „0“ (neutral) • Die Anschlüsse im Motorgehäuse sind nicht sicher • Netzteil ist defekt 	<ul style="list-style-type: none"> • Netzkabel in Steckdose stecken • Netzkabel in Netzteil stecken • Stecker des Teleskopkabels in die Netzbuchse der Trägerschlitteneinheit stecken • Schalter in Position aufwärts oder abwärts drücken • Drücken Sie die Anschlüsse zusammen • Netzteil austauschen
Motor läuft aber Trägerschlitteneinheit bewegt sich nicht	<ul style="list-style-type: none"> • Trägerschlitten drückt gegen Begrenzung oder ein Hindernis • Trägerschlitten befindet sich am Ende des Schwenkbereichs • Ritzel und Achsen im Getriebe können sich nicht bewegen • Schnellverschluss und Dämpfungскеil am Trägerschlitten sind geschlossen • Mangelhafte Verbindung zwischen Motor und Getriebe 	<ul style="list-style-type: none"> • Bewegungsrichtung des Trägerschlittens ändern und Hindernis entfernen • Bewegungsrichtung des Trägerschlittens ändern • Störende Fremdkörper aus Getriebeeinheit entfernen • Schnellverschluss öffnen zur Freigabe des Trägerschlittens • Richten Sie die Flächen der Motorwelle und Getriebewelle mit der Kupplung aufeinander aus und ziehen Sie die Madenschrauben fest.
Antriebskette schlägt gegen das Standrohr	Antriebskette ist zu lose	Kettenspanner nachjustieren
Trägerschlitten wechselt beim Umschalten nur langsam die Richtung	Antriebskette ist zu lose	Kettenspanner nachjustieren
Trägerschlitten stuckert leicht bei Abwärtsfahrt	Antriebskette ist zu lose	Kettenspanner nachjustieren
Trägerschlitten vibriert leicht bei Auf- oder Abwärtsfahrt	Lager verschlissen	Die drei Stellschrauben am Trägerschlitten neu justieren (Ablageseite)
Motor ist langsam und klingt angestrengt	Antriebskette ist zu stramm	Kettenspanner nachjustieren
Tickendes Geräusch unter Getriebedeckel	Antriebskette ist zu stramm	Kettenspanner nachjustieren
Werkzeugablage ist lose	Schrauben unter der Werkzeugablage sind lose	Die vier Schrauben unter der Werkzeugablage festziehen
Standrohr neigt sich bei Belastung	<ul style="list-style-type: none"> • Verbindung zwischen Standrohr, Grundplatte und Stützwinkeln ist lose • Grundplatte ist nicht korrekt nivelliert 	<ul style="list-style-type: none"> • Alle Verbindungselemente prüfen und bei Bedarf nachjustieren • Nivellierschrauben der Grundplatte nachjustieren
Der Querträger bewegt oder verschiebt sich an den Befestigungspunkten oder macht Geräusche, wenn der Montagearm in Bewegung ist	Querträgerschrauben sind lose	Verwenden Sie eine geeignete Schraubensicherung und ziehen Sie die Querträgerschrauben mit 50 Nm (37 ft-lbs) an
Die USB Buchsen laden angeschlossene Geräte nicht auf	<ul style="list-style-type: none"> • Netzteil nicht an die Steckdose angeschlossen • Stromkabel nicht an das Netzteil angeschlossen • Das Netzteil ist nicht an die Netzklemme der Schlittenbaugruppe angeschlossen. • USB-Stromversorgungsklemmen in der Schlittenbaugruppe sind nicht angeschlossen • Die USB-Platine wurde beschädigt oder hat eine Fehlfunktion 	<ul style="list-style-type: none"> • Stecken Sie das Netzteil in die Steckdose. • Stecken Sie das Stromkabel in das Netzteil. • Stecken Sie das Netzteil in die Netzklemme an der Schlittenbaugruppe. • Stecken Sie die Netzteilklemme in das USB-Board. • USB-Platine ersetzen

WICHTIGE HINWEISE:

TRENNEN SIE IMMER ZUNÄCHST DIE STROMVERBINDUNG DES PRS-33.2 BEVOR SIE EINSTELL-, WARTUNGS- ODER REPARATURARBEITEN VORNEHMEN. BENUTZEN SIE DEN PRS-33.2 NIEMALS OHNE INSTALLIERTEN GETRIEBEDECKEL.